

# 221V2



[www.philips.com/welcome](http://www.philips.com/welcome)

|    |  |    |
|----|--|----|
| RO | Manualul utilizatorului                          | 1  |
|    | Centre de asistență pentru<br>clienți & Garanție | 33 |
|    | Depanare și întrebări<br>frecvente               | 45 |

**PHILIPS**

---

# Cuprins

## 1. Important

- 1.1 Măsurile de siguranță și întreținere .....1
- 1.2 Descrieri ale notațiilor .....2
- 1.3 Eliminarea produsului și a ambalajelor aferente .....3

## 2. Configurarea monitorului

- 2.1 Instalare .....4
- 2.2 Manevrarea monitorului .....5
- 2.3 Desfacerea suportului de la bază și a bazei .....7

## 3. Informații produs

- 3.1 SmartContrast .....8
- 3.2 SmartControl Lite de la Philips .....8
- 3.3 Politica Philips privind defectele de afișare a pixelilor pentru monitoarele plate .....15

## 4. Specificații tehnice

- 4.1 Rezoluție și moduri de prețare .....21
- 4.2 Economisirea automată a energiei .....21

## 5. Informații despre reglementări .....22

## 6. Centre de asistență pentru clienți & Garanție .....27

## 7. Depanare și întrebări frecvente

- 7.1 Depanare .....39
- 7.2 Întrebări frecvente SmartControl Lite .....41
- 7.3 Întrebări frecvente generale .....42

---

# 1. Important

---

Acest ghid de utilizare electronic este destinat tuturor persoanelor care utilizează monitorul Philips. Citiți cu atenție acest manual al utilizatorului, înainte de a utiliza monitorul. Acesta conține informații și note importante referitoare la funcționarea monitorului.

Garanția Philips se aplică dacă produsul este manevrat corespunzător și utilizat în scopul pentru care a fost proiectat, în conformitate cu instrucțiunile de operare și dacă este prezentată factura sau chitanța în original, care să ateste data achiziției, numele distribuitorului, numărul produsului și numărul modelului.

---

## 1.1 Măsurile de siguranță și întreținere

### Avertismente

Utilizarea de dispozitive de control, reglări sau proceduri, altele decât cele specificate în acest document, poate duce la scurtcircuite, defecțiuni electrice și/sau defecțiuni mecanice.

Citiți și respectați aceste instrucțiuni la conectarea și utilizarea monitorului pentru calculator:

### Mod de operare

- A nu se expune monitorul la lumina solară directă, sau la acțiunea unor surse de încălzire.
- Este necesară îndepărtarea obiectelor ce ar putea cădea în orificiile de ventilație, precum și a celor care pot împiedica răcirea componentelor monitorului.
- A nu se bloca orificiile de ventilație ale carcasi.
- Se va asigura un acces facil la ștecher și la priza de curent, în momentul poziționării monitorului.

- În cazul închiderii monitorului prin debranșarea cablului de alimentare de la sursa de curent alternativ sau continuu, se va aștepta 6 secunde anterior recuplării acestuia, pentru o funcționare normală a monitorului.
- A se utiliza numai cablul de alimentare corespunzător, furnizat, de fiecare dată, de către Philips. Dacă lipsește cablul de alimentare, se va contacta centrul de service local. (Vă rugăm, adresați-vă Centrului de Informații și Asistență Clienți)
- Nu supuneți monitorul la vibrații mari sau la șocuri puternice pe parcursul manevrării.
- A nu se lovi sau scăpa monitorul în timpul funcționării sau transportului.

### Întreținere

- Pentru a vă proteja monitorul de orice defecțiune posibilă, nu supuneți ecranul LCD la presiuni mari. Pentru deplasarea monitorului, acesta va fi apucat de ramă; a nu se ridica monitorul apucându-l de panoul cu cristale lichide.
- În cazul în care monitorul nu va fi utilizat o perioadă îndelungată, acesta se va debranșa de la sursă.
- Dacă este necesar, monitorul se va curăța cu o cârpă umedă, ulterior debranșării. Ecranul poate fi șters cu o cârpă uscată, când nu este sub tensiune. Totuși, pentru curățarea monitorului, nu se vor folosi niciodată solvenți organici, precum alcool, sau soluții pe bază de amoniac.
- Pentru a se evita riscul apariției suprasarcinii electrice și deteriorării permanente a monitorului, acesta nu se va expune la praf, ploaie, apă, sau medii cu umezeală excesivă.
- Dacă monitorul este expus la umezeală, va fi șters cu o cârpă umedă, cât mai curând posibil.
- Dacă în monitor pătrund substanțe străine sau apă, se va întrerupe

imediat sursa de alimentare și se va debransa cablul de la priză. Apoi, se va extrage substanța respectivă, urmând ca monitorul să fie trimis la centrul de service.

- Nu depozitați sau utilizați monitorul în locuri expuse la căldură, la lumina directă a soarelui sau la frig excesiv.
- Pentru păstrarea funcționării optime a monitorului și prelungirea duratei sale de viață, acesta va fi plasat într-un spațiu ai cărui parametri de temperatură și umiditate se situează în următoarea gamă de valori:
  - o Temperatură: 0-40°C 32-95°F
  - o Umiditate: 20-80% RH
- **IMPORTANT:** Activați întotdeauna un program screen saver cu mișcare când lăsați monitorul nesupravegheat. Activați întotdeauna o aplicație periodică de reîmprospătare a ecranului atunci când monitorul va afișa un conținut static. Afișarea neîntreruptă a imaginilor statice o perioadă lungă poate produce "imaginile remanente", cunoscute și ca "post-image" sau "image fantomă" pe ecranul dumneavoastră. "Imaginile remanente", "post-imaginile" sau "imaginile fantomă" reprezintă un fenomen binecunoscut în tehnologia ecranelor LCD. În majoritatea cazurilor, "imagea remanentă" sau "post-imagea" sau "imagea fantomă" vor dispărea treptat într-un interval de timp după deconectarea de la alimentarea cu energie electrică.

#### **Avertisment**

Simptomele grave de "image remanentă" sau "post-image" sau "image fantomă" nu vor dispărea și nu pot fi reparate. Deteriorarea menționată mai sus nu este acoperită de garanție.

#### **Service**

- Carcasa trebuie desfăcută numai de către personalul calificat din service.

- Dacă este necesar un document pentru reparație sau integrare, se va contacta centrul de service local. (vezi paragraful "Centrul de Informații pentru Clienți")
- Pentru informații referitoare la transport, consultați rubrica „Specificații tehnice”.
- A nu se lăsa monitorul în mașină/ portbagaj, sub acțiunea directă a razelor solare.

#### **Observație**

În cazul în care monitorul nu funcționează normal, sau când nu știți cum să procedați ulterior aplicării instrucțiunilor din acest manual, este necesară consultarea unui specialist în service.

---

## 1.2 Descrieri ale notațiilor

Următoarele subcapitole descriu convențiile de notație utilizate în acest document. Observații, atenționări și avertismente

Fragmente de text din acest ghid sunt însoțite de pictograme și pot apărea cu caractere aldine sau italice. Fragmentele respective conțin observații, atenționări sau avertismente. Acestea sunt utilizate după cum urmează:

#### **Observație**

Această pictogramă indică informații și sfaturi importante care vă pot ajuta să utilizați mai eficient calculatorul dvs.

#### **Atenție**

Această pictogramă indică informații despre modalități de evitare a eventualelor defecțiuni ale hardware-ului și a pierderii de date.

#### **Avertisment**

Această pictogramă indică riscul potențial de vătămare corporală și prezintă modalități de evitare a problemei.

Anumite avertismente pot apărea în diferite formate și este posibil să nu fie însoțite de pictograme. În aceste situații, prezentarea specifică a avertismentului este impusă de autoritatea de reglementare legală.

### 1.3 Eliminarea produsului și a ambalajelor aferente

#### Waste Electrical and Electronic Equipment-WEEE



This marking on the product or on its packaging illustrates that, under European Directive 2002/96/EC governing used electrical and electronic appliances, this product may not be disposed of with normal household waste. You are responsible for disposal of this equipment through a designated waste electrical and electronic equipment collection. To determine the locations for dropping off such waste electrical and electronic, contact your local government office, the waste disposal organization that serves your household or the store at which you purchased the product.

Your new monitor contains materials that can be recycled and reused. Specialized companies can recycle your product to increase the amount of reusable materials and to minimize the amount to be disposed of.

All redundant packing material has been omitted. We have done our utmost to make the packaging easily separable into mono materials.

Please find out about the local regulations on how to dispose of your old monitor and packing from your sales representative.

### Recycling Information for Customers

There is currently a system of recycling up and running in the European countries, such as The Netherlands, Belgium, Norway, Sweden and Denmark.

In Asia Pacific, Taiwan, the products can be taken back by Environment Protection Administration (EPA) to follow the IT product recycling management process, detail can be found in web site [www.epa.gov.tw](http://www.epa.gov.tw)

The monitor contains parts that could cause damage to the nature environment.

Therefore, it is vital that the monitor is recycled at the end of its life cycle.

For help and service, please contact Consumers Information Center or First Choice Contact Information Center in each country.

## 2. Configurarea monitorului

### 2.1 Instalare

#### 1 Conținut pachet

221V2

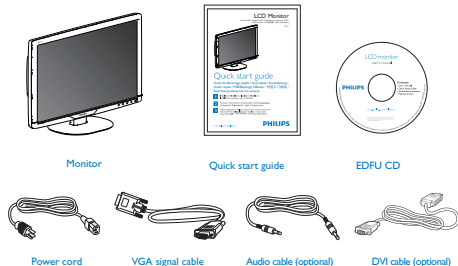

#### 2 Instalare suport bază

221V2

1. Așezați monitorul cu fața în jos pe o suprafață moale, având grijă să nu zgâriați sau deteriorați ecranul.

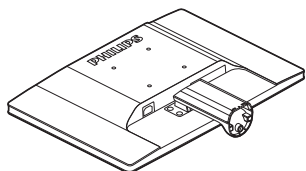

2. Țineți suportul bază al monitorului cu două mâini și introduceți cu fermitate suportul bază în șanțul special.

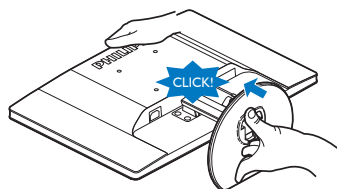

#### 3 Conectarea la calculator

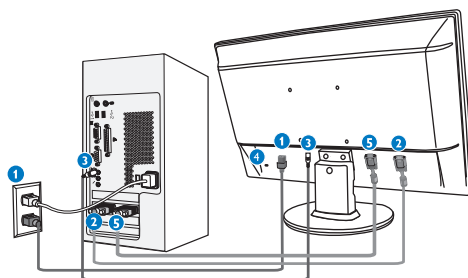

- 1 Intrare alimentare c.a.
- 2 Intrare VGA
- 3 Intrare audio PC (disponibilă pentru selectarea modelului)
- 4 Port Kensington
- 5 Intrare DVI-D (disponibilă pentru selectarea modelului)

#### Conectare la PC

1. Conectați ferm cablul de alimentare în spatele monitorului.
2. Opriți calculatorul și deconectați cablul de alimentare al acestuia.
3. Conectați cablul de semnal al monitorului la conectorul video din partea posterioară a calculatorului.
4. Conectați cablurile de alimentare ale calculatorului și monitorului la o priză din apropiere.
5. Porniți calculatorul și monitorul. Dacă este afișată o imagine pe monitor, instalarea este finalizată.

### 2.2 Manevrarea monitorului

#### 1 Descrierea produsului văzut din față

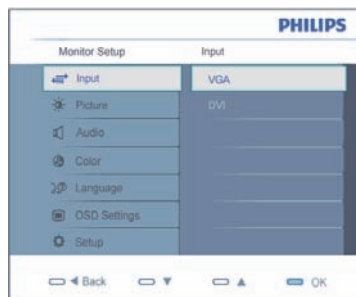
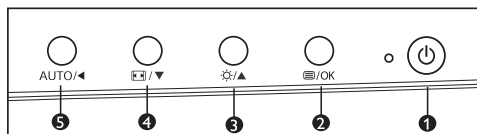
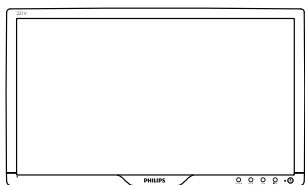

## Instrucțiuni fundamentale și simple referitoare la tastele de control

În sistemul prezentat în imaginea de mai sus, utilizatorul poate apăsa butoanele ▼ ▲ de pe partea frontală a monitorului, pentru a deplasa cursorul, **OK** pentru a confirma o selecție sau modificare.

### Meniul OSD

Mai jos, este prezentată imaginea integrală a structurii afișajului pe ecran. Puteți consulta ulterior această imagine, în cazul în care veți dori să navigați între diferitele ajustări.

- 1 : Pentru pornirea și oprirea alimentării monitorului
- 2 : Pentru a accesa meniul OSD
- 3 : Pentru ajustarea luminozității afișajului
- 4 : Comutare automată control imagine în format lat și 4:3
- 5 : Permite ajustarea automată a setărilor pentru poziția orizontală, poziția verticală, fază și ceas. Revine la nivelul OSD precedent

## 2 Descrierea afișajului pe ecran (OSD)

### Ce este afișarea pe ecran (OSD-ul)?

Toate monitoarele cu cristale lichide marca Philips dispun de caracteristica OSD (afișarea reglajelor pe ecran). Acest lucru permite utilizatorului final selectarea funcțiilor monitorului direct de pe ecran, prin intermediul unei ferestre de instrucțiuni. Mai jos este prezentată o interfață OSD, ușor de utilizat:

| Main menu    | Sub menu  |
|--------------|---|
| Auto         |   |
| Picture      | Picture Format - 4:3, Wide screen                       |
|              | Brightness  |
|              | Contrast  |
|              | SmartContrast - On, Off                                 |
|              | Gamma - 1.8, 2.0, 2.2, 2.4, 2.6                         |
| Color        | Color Temp. - 5000K, 6500K, 7500K, 8200K, 9300K, 11500K |
|              | sRGB  |
|              | User Define   |
|              | Red   |
| Green        |   |
| Blue         |   |
| Language     | English, Español, Français, Deutsch, Italiano           |
|              | Portugués, Русский, 简体中文                                |
| OSD Settings | Horizontal  |
|              | Vertical  |
|              | Transparency - Off, 1, 2, 3, 4                          |
|              | OSD Time out - 5, 10, 20, 30, 60                        |
| Setup        | Power LED - 0, 1, 2, 3, 4                               |
|              | H. Position - 0 ~ 100                                   |
|              | V. Position - 0 ~ 100                                   |
|              | Phase - 0 ~ 100   |
|              | Clock - 0 ~ 100   |
|              | Resolution Notification - On, Off                       |
|              | Reset - Yes, No   |
|              | Information   |

### 3 Notificarea rezoluției

Acest monitor este conceput pentru performanțe optime la rezoluția sa nativă, 1920x1080@60Hz. Dacă monitorul este pornit și este setat la o altă rezoluție, pe ecran se afișează o alertă: Folosiți 1920x1080@60Hz pentru cele mai bune rezultate.

Afișarea alertei privind rezoluția nativă poate fi dezactivată din Setup în meniul OSD (On Screen Display).

### 4 Funcție fizică

Înclinare

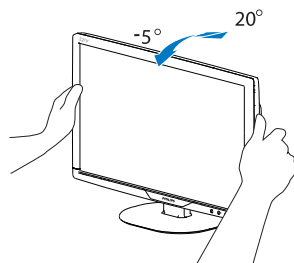

(221V2)

## 2.3 Desfacerea suportului de la bază și a bazei

### 1 Desfacerea suportului bază

221V2

Așezați monitorul cu ecranul pe o suprafață stabilă, scoateți suportul bază din monitor.

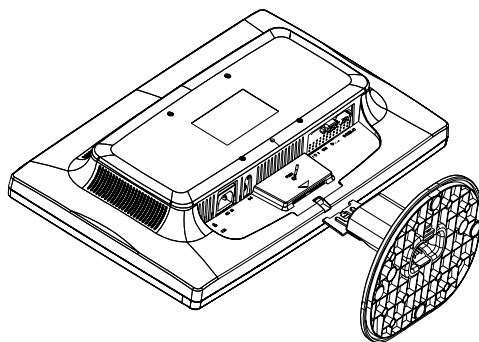

### 2 Scoateți baza

Condiție:

- Pentru aplicații de montare standard VESA

221V2

Scoateți baza din suportul bazei.



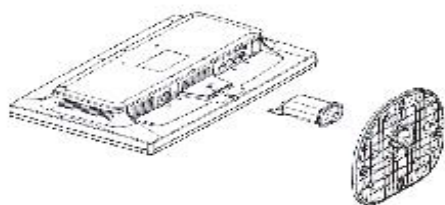

**Observație**

Acest monitor acceptă o interfață de montare compatibilă VESA de 100 mm x 100 mm.

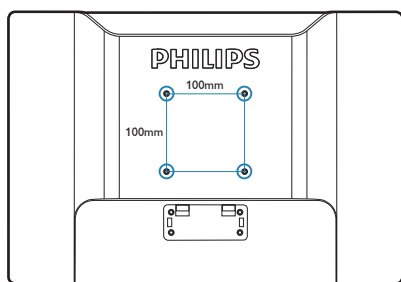

## 3. Informații produs

### 3.1 SmartContrast

#### 1 Ce este?

Tehnologia unică ce analizează dinamic conținutul afișat și optimizează automat raportul de contrast al monitorului LCD pentru claritate vizuală maximă și experiență vizuală încântătoare, crescând retroiluminarea pentru imagini mai clare, mai contrastante și mai luminoase sau reducând retroiluminarea pentru afișarea clară a imaginilor din fundaluri întunecate.

#### 2 De ce am nevoie de acesta?

Doriți cea mai bună claritate vizuală și confort de vizualizare pentru fiecare tip de conținut. SmartContrast controlează dinamic contrastul și reglează retroiluminarea pentru ca imaginile jocurilor și cele video să fie clare, contrastante și luminoase sau afișează test clar, lizibil pentru munca de birou. Prin reducerea consumului electric al monitorului puteți reduce costurile cu energia și prelungi durata de viață a monitorului.

#### 3 Cum funcționează?

Atunci când activați SmartContrast, acesta va analiza în timp real conținutul afișat pentru a ajusta culorile și pentru a controla intensitatea iluminării de fundal. Această funcție va îmbunătăți în mod dinamic contrastul pentru o experiență de divertisment grozavă atunci când vizionați videoclipuri sau vă jucați.

### 3.2 SmartControl Lite de la Philips

Noul software SmartControl Lite de la Philips vă permite controlul asupra monitorului prin intermediul unei interfețe grafice afișate pe ecran și ușor de utilizat. Reglările complicate fac parte din trecut deoarece acest software prietenos pentru utilizator vă ghidează prin reglarea fină a rezoluției, calibrarea culorilor, Ceas/Ajustări de fază, reglare a punctului de alb RGB etc.

Echipată cu cea mai recentă tehnologie care constă într-un algoritm central pentru procesare și răspuns rapide, această pictogramă animată atrăgătoare bazată pe un software compatibil cu Windows este gata să vă intensifice experiența cu monitoarele Philips!

#### 1 Instalare

- Urmați instrucțiunile și terminați instalarea.
- Puteți lansa software-ul după finalizarea instalării.
- Dacă doriți să lansați mai târziu, puteți să faceți clic pe scurtătura de pe desktop sau de pe bara de instrumente.



## Prima lansare - Expert

- În momentul primei instalări a SmartControl Lite, înainte de lansare se va deschide în mod automat Wizard (Expert).
- Asistentul vă va ghida pe parcursul reglării performanței monitorului dvs. pas cu pas.
- Puteți merge la meniul Plug-in pentru a lansa un asistent mai târziu.
- Puteți regla mai multe opțiuni fără asistent din fila Standard.



## 2 Începeți cu fila Standard:

### Meniu Adjust (reglare):

- Meniul Adjust (reglare) vă permite să reglați Brightness (luminozitate), Contrast, Focus (focalizare), Position (poziție) și Resolution (rezoluție).
- Puteți urma instrucțiunile și efectua reglarea.
- Anulați mesajele pentru utilizator dacă doriți să anulați instalarea.

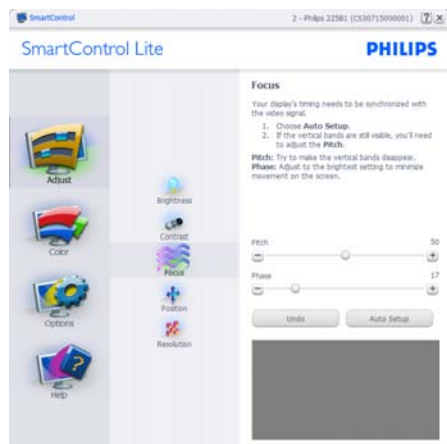
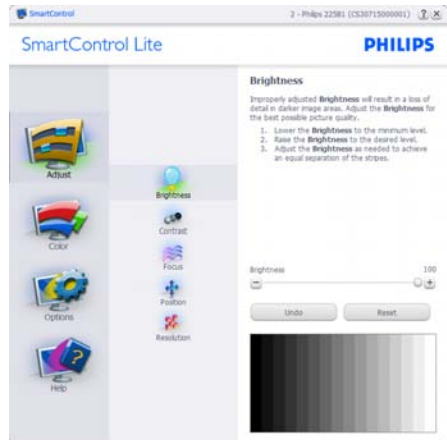

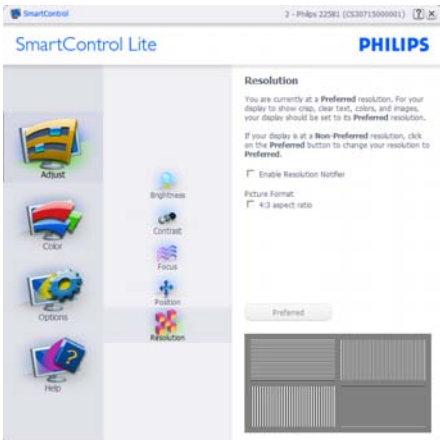

## Meniu Color (culori):

- Meniul Color (culori) vă permite să reglați RGB, Black Level (nivel de negru), White Point (punct de alb), Color Calibration (calibrare culoare) și SmartImage (consultați secțiunea SmartImage).
- Puteți urma instrucțiunile și efectua reglarea.
- Consultați tabelul de mai jos pentru elementul din submeniu pe baza introducerii dvs.
- Exemplu pentru calibrare culoare

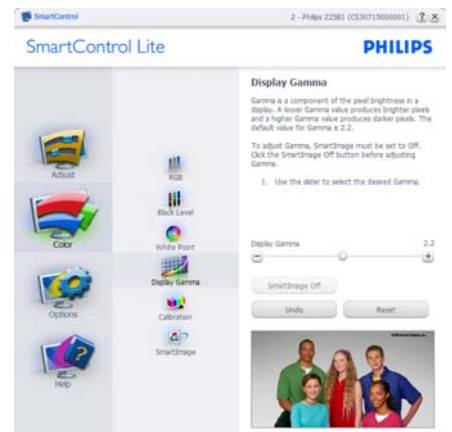



- Butonul Previous (anterior) este dezactivat până la al doilea ecran de culoare.
- Next (următor) trece la următoarea țintă (6 ținte).
- Final merge la fila File (fișier)>Presets (presetări).
- Cancel (anulare) închide interfața cu utilizatorul și revine la pagina de plug-in.

### SmartImage

Permite utilizatorului să schimbe setarea pentru afișare îmbunătățită pe bază de conținut.

Atunci când este setat Entertainment (divertisment), SmartContrast și SmartResponse sunt activate.

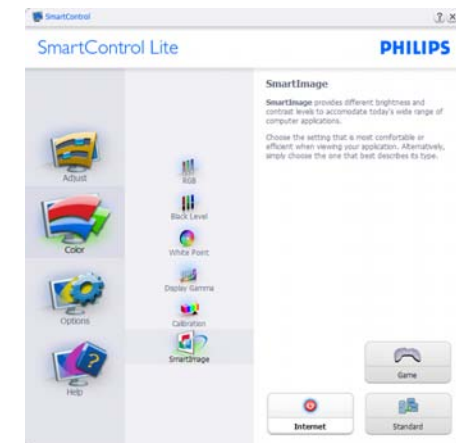

1. "Show Me (arată-mi)" pornește tutorialul de calibrare a culorii.
2. Start - pornește secvența de calibrare a culorii în 6 pași.
3. Quick View (vizualizare rapidă) încarcă imaginile înainte/după.
4. Pentru a reveni la fila inițială Color (culori) faceți clic pe butonul Cancel (anulare).
5. Enable color calibration (activare calibrare culori) - implicit este pornită. Dacă este debifată, nu permite calibrarea culorilor, face inactive butoanele start și quick view.
6. Trebuie să aveți informații brevetate în ecranul de calibrare.

### Ecran de calibrare a primei culori:

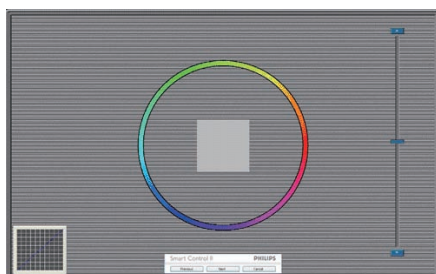

**Options>Preferences** - Va fi activă doar când selectați Preferences (preferințe) din meniul derulant Options (opțiuni). Pe un afișat neacceptat capabil de DDC/CI, sunt disponibile doar filele Help (ajutor) și Options.

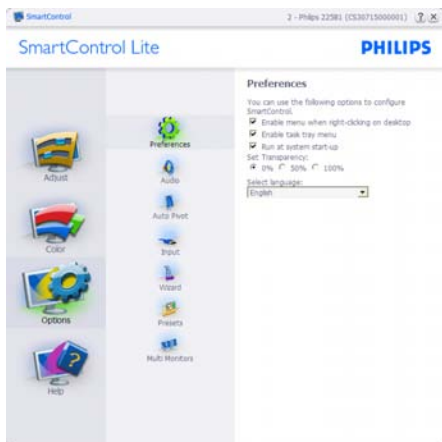

- Afișează setările preferate curente.
- O bifă activează funcția. Caseta de selectare este un comutator.
- Meniul Enable Context (activare context) pe desktop este selectat (On) (pornit) implicit. Enable Context menu (Activare meniu contextual) afișează selecțiile SmartControl Lite pentru Select Preset (Selectare informații prestabile) și Tune Display (Reglare afișare) în meniul contextual de pe desktop care se deschide cu clic dreapta. Dezactivarea elimină SmartControl Lite din meniul contextual deschis prin clic dreapta.
- Pictograma Enable Task Tray (activare bară de sarcini) este selectată (On) implicit. Enable context menu (Activare meniu contextual) afișează bara de instrumente pentru SmartControl Lite.

Un clic dreapta pe pictograma barei de sarcini afișează opțiunile de meniu pentru Help (ajutor), Technical Support (suport tehnic). Verificați Upgrade (actualizare), About (despre) și Exit (ieșire). Atunci când meniul Enable task tray este dezactivat, pictograma barei de sarcini va afișa doar EXIT.

- Run at Startup (rulare la pornire) este selectat (On) implicit. Atunci când este dezactivat, SmartControl Lite nu se va lansa la pornire și nu va fi în bara de sarcini. Singurul mod de a lansa SmartControl Lite este fie de la scurtătura de pe desktop sau din fișierele de program. Orice presetare setată să ruleze la pornire nu se va încărca când această casetă este debifată (Disabled) (dezactivat).
- Enable transparency mode (Activare mod transparent) (Windows 7, Vista, XP). Implicit este 0% Opaque (opacitate).

**Options>Input** - Va fi activă doar când selectați Input (intrare) din meniul derulant Options (opțiuni). Pe un afișaj neacceptat capabil de DDC/CI, sunt disponibile doar filele Help (ajutor) și Options. Celelalte file SmartControl Lite sunt indisponibile.



- Afișați fila de instrucțiuni Source (sursă) și setarea sursei de intrare curente.
- La afișajele cu o singură intrare, această filă nu va fi vizibilă. **Options>Audio** - Va fi activă doar când selectați Volume (volum) din meniul derulant Options.

Pe un afișaj neacceptat capabil de DDC/CI, sunt disponibile doar filele Help (ajutor) și Options.

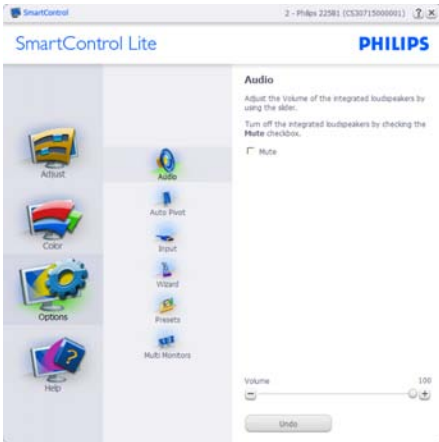

**Help>User Manual** - Va fi activă doar când selectați User Manual (manual utilizator) din meniul derulant Help. Pe un afișat neacceptat capabil de DDC/CI, sunt disponibile doar filele Help (ajutor) și Options.



**Help>Version** - Va fi activă doar când selectați Version (versiune) din meniul derulant Help. Pe un afișat neacceptat capabil de DDC/CI, sunt disponibile doar filele Help (ajutor) și Options.



### Meniu Context Sensitive (contextual)

Meniul Context Sensitive (contextual) este Enabled (activat) implicit. Dacă Enable Context Menu a fost bifat în fila Options>Preferences, atunci meniul va fi vizibil.



Context Menu are patru opțiuni:

- SmartControl Lite - Când este selectat se afișează About Screen (Despre ecran).
- Select Preset (Selectare informații prestabilite) - Oferă un meniu ierarhic al presetărilor salvate pentru utilizare imediată. O bifă afișează presetarea selectată în mod curent. Factory Preset (presetare din fabrică) poate fi apelată din meniul derulant.



- Tune Display (Reglare afișare) – Deschide panoul de control SmartControl Lite.
- SmartImage Lite – Bifați setările curente Standard, Internet, Game (Jocuri).

### Meniu Task Tray (bară de sarcini) activat

Meniul barei de sarcini poate fi afișat făcând clic dreapta pe pictograma SmartControl Lite din bara de sarcini. Clic stânga va lansa aplicația.



Bara de sarcini are cinci opțiuni:

- Help (Ajutor) - Acces la fișierul User Manual (manual de utilizare): Deschide fișierul Manual utilizator utilizând fereastra de browser implicită.
- Technical Support (suport tehnic) - afișează pagina de suport tehnic.
- Check for Update (Verificați actualizare) - conduce utilizatorul la PDI Landing și verifică versiunea utilizatorului cu cea mai recentă disponibilă.
- About (despre) - Afișează informații de referință detaliate: versiune produs, informații referitoare la distribuție și numele produsului.
- Exit (Ieșire) - Închide SmartControl Lite Pentru a rula SmartControl Lite din nou, selectați SmartControl Lite din meniul Program, faceți dublu clic pe pictograma PC de pe desktop sau reporniți sistemul.



### Meniu Task Tray (bară de sarcini) dezactivat

Când bara de sarcini este dezactivată în dosarul de preferință, este disponibilă doar opțiunea EXIT. Pentru a elimina complet SmartControl Lite din bara de instrumente, dezactivați Run at Startup (Executare la lansare) din Options>Preferences (Opțiuni>Preferințe).



### 3.3 Politica Philips privind defectele de afișare a pixelilor pentru monitoarele plate

Philips depune eforturi deosebite pentru a livra produse de cea mai bună calitate. Noi utilizăm unele dintre cele mai avansate procese de fabricație din această industrie și practicăm un control al calității foarte strict. Cu toate acestea, defectele de afișare a pixelilor și subpixelilor pe panourile LCD TFT utilizate la monitoarele plate sunt uneori inevitabile. Nici un producător nu poate garanta că toate panourile vor funcționa fără defecte de afișare a pixelilor, dar Philips garantează că toate monitoarele cu un număr de defecte inacceptabil vor fi reparate sau înlocuite conform condițiilor de garanție. Acest aviz explică diferitele tipuri de defecte de afișare a pixelilor și definește nivelurile acceptabile pentru fiecare tip de defect. Pentru a intra sub incidența condițiilor prevăzute de garanție pentru reparare sau înlocuire, numărul de defecte de afișare a pixelilor pe un panou LCD TFT trebuie să depășească aceste niveluri acceptabile. De exemplu, la un monitor XGA de 21.5", nu trebuie să aibă defecte mai multe de 0,0004% dintre subpixeli. Philips fixează standarde de calitate și mai ridicate pentru anumite tipuri sau combinații de defecte de afișare a pixelilor, care sunt mai ușor de observat decât altele. Această politică este valabilă în întreaga lume.

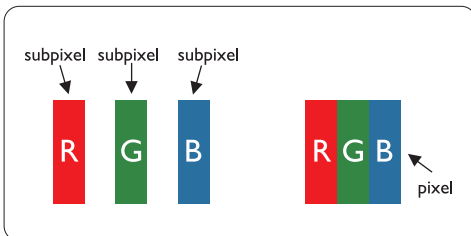

### Pixeli și subpixeli

Un pixel sau un element de imagine este compus din trei subpixeli în culorile primare roșu, verde și albastru. Un număr mare de pixeli formează împreună o imagine. La aprinderea tuturor subpixelilor dintr-un pixel, cei trei subpixeli colorați sunt percepuți ca un singur pixel alb. Când toți sunt stinși, cei trei subpixeli colorați sunt percepuți ca un singur pixel negru. Diverse alte combinații de subpixeli aprinși și stinși sunt percepute ca pixeli singuri de diverse culori.

### Tipuri de defecte de afișare a pixelilor

Defectele de afișare a pixelilor și subpixelilor apar pe ecran în diferite moduri. Există două categorii de defecte de afișare a pixelilor și mai multe tipuri de defecte de afișare a subpixelilor în cadrul fiecărei categorii.

### Defectele de tip "Punct Luminos"

Aceste defecte apar ca pixeli sau subpixeli ce sunt permanent aprinși sau "în funcțiune". Adică, un punct luminos este un sub-pixel ce iese în evidență pe ecran, atunci când este afișată o imagine de culoare închisă. Defectele de tip punct luminos sunt de următoarele tipuri:

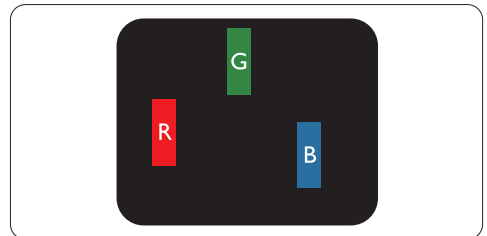

Un subpixel aprins, de culoare roșie, verde sau albastră

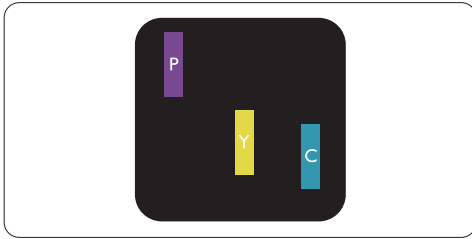

Doi subpixeli adiacenți aprinși:

- Roșu + Albastru = Violet
- Roșu + Verde = Galben
- Verde + Albastru = Cian (Albastru deschis)

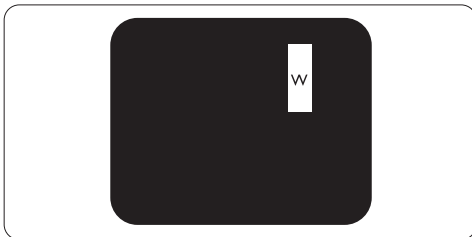

Trei subpixeli adiacenți aprinși (un pixel alb)

### ⊖ Observație

Punctele luminoase roșii sau albastre sunt cu peste 50% mai strălucitoare decât cele învecinate, în timp ce punctele verzi sunt cu 30% mai strălucitoare.

### Defectele de tip "Punct Negru"

Aceste defecte apar ca pixeli sau sub-pixeli ce sunt permanent întunecate sau "stînse". Adică, un punct întunecat este un sub-pixel ce iese în evidență pe ecran, atunci când este afișată o imagine de culoare deschisă. Defectele de tip punct negru sunt de următoarele tipuri:

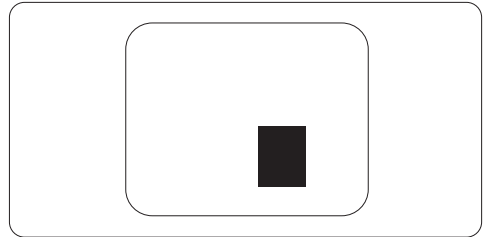
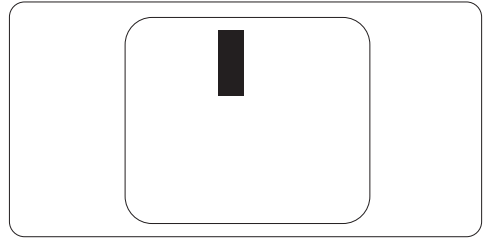

### Gradul de asemănare a defectelor de afișare a pixelilor

Deoarece defectele de același tip ale pixelilor și subpixelilor alăturați sunt mai ușor de sesizat, Philips precizează și limite de toleranță pentru proximitatea defectelor de afișare a pixelilor.

### Toleranțe pentru defectele de afișare a pixelilor

Pentru ca produsul să intre sub incidența condițiilor pentru reparare sau înlocuire din cauza defectelor de afișare a pixelilor în perioada de garanție, panoul LCD TFT al unui monitor plat Philips trebuie să aibă defecte de afișare a pixelilor sau subpixelilor care să depășească limitele de toleranță listate în următoarele tabele.

| <b>DEFECTE DE AFIȘARE DE TIP "PUNCT LUMINOS"</b>               | <b>NIVEL ACCEPTABIL</b> |
|--|-------------------------|
| MODEL  | 221V2                   |
| 1 subpixel aprins  | 3                       |
| 2 subpixeli adiacenți aprinși                                  | 1                       |
| 3 subpixeli adiacenți aprinși (un pixel alb)                   | 0                       |
| Distanța dintre două defecte de afișare de tip "punct luminos" | >15mm                   |
| Numărul total de defecte de afișare de tip "punct luminos"     | 3                       |

| <b>DEFECTE DE AFIȘARE DE TIP "PUNCT ÎNTUNECAT"</b>               | <b>NIVEL ACCEPTABIL</b> |
|--|-------------------------|
| MODEL  | 221V2                   |
| 1 subpixel stins   | 5 sau mai puține        |
| 2 subpixeli adiacenți stinși                                     | 2 sau mai puține        |
| 3 subpixeli adiacenți stinși                                     | 0                       |
| Distanța dintre două defecte de afișare de tip "punct întunecat" | >15mm                   |
| Numărul total de defecte de afișare de tip "punct întunecat"     | 5 sau mai puține        |

| <b>NUMĂRUL TOTAL DE DEFECTE DE AFIȘARE A PUNCTELOR</b>               | <b>NIVEL ACCEPTABIL</b> |
|--|-------------------------|
| MODEL  | 221V2                   |
| Numărul total de defecte de afișare (puncte luminoase și întunecate) | 5 sau mai puține        |

### **Observație**

1 sau 2 subpixeli adiacenți defecti = 1 defect de afișare a punctelor  
Acest monitor este conform ISO9241-307.

## 4 Specificații tehnice

221V2

| <b>Imagine/Afișaj</b>                |   |
|--------------------------------------|---|
| Tip panou LCD                        | TFT-LCD   |
| Iluminare fundal                     | CCFL  |
| Dimensiune panou                     | 21,5" W (54.6 cm)   |
| Raport aspect                        | 16:9  |
| Pixel Pitch (distanța dintre pixeli) | 0,284 x 0,284 mm  |
| Brightness (luminozitate)            | 300 cd/m <sup>2</sup>   |
| SmartContrast                        | 300000:1  |
| Raport contrast (tipic)              | 1000:1  |
| Timp de răspuns (normal)             | 5 ms  |
| Rezoluție optimă                     | 1920 x 1080 la 60Hz   |
| Unghi de vizualizare                 | 176° (H) / 170° (V) la C/R > 5  |
| Îmbunătățire imagine                 | Smartcontrol Lite   |
| Culori ecran                         | 16,7 M  |
| Rată de reîmprospătare pe verticală  | 56Hz -76Hz  |
| Frecvență orizontală                 | 30kHz - 80kHz   |
| sRGB                                 | DA  |
| <b>Conectivitate</b>                 |   |
| Semnal intrare                       | DVI-D (digital, HDCP), VGA (Analogic)   |
| Intrare semnal                       | Separate Sync, Sync on Green  |
| <b>Confort</b>                       |   |
| Comoditate pentru utilizator         | format lat 4:3/▼, Brightness (Luminozitate)/▲, Power On/Off (Pornire/Oprire), AUTOMAT/Înapoi, Menu (Meniu) (OK) |
| Limbi OSD                            | Engleză, franceză, germană, italiană, rusă, spaniolă, chineză simplificată, portugheză                          |
| Alte avantaje                        | Montare VESA ( 100 x 100 mm), dispozitiv de blocare Kensington  |
| Compatibilitate Plug & Play          | DDC/CI, sRGB, Windows 7/Vista/XP, Mac OSX, Linux  |
| <b>Stand</b>                         |   |
| Înclinare                            | -5/+20 (221V2)  |

| <b>Alimentare</b>                       |   |   |   |
|---|---|---|---|
| Mod pornit                              | 48W   |   |   |
| Funcționare normală (tipic)             | 24,72W  | 24,55W  | 24,7W   |
| Inactiv                                 | 0,14W   | 0,15W   | 0,21W   |
| Oprit                                   | 0,11W   | 0,12W   | 0,15W   |
| Disipare căldură*                       | Tensiune de intrare CA la 100 VCA +/- 5 VCA, 50 Hz +/- 3 Hz | Tensiune de intrare CA la 115 VCA +/- 5 VCA, 60 Hz +/- 3 Hz | Tensiune de intrare CA la 230 VCA +/- 5 VCA, 50 Hz +/- 3 Hz |
| Funcționare normală                     | 37,65W  | 37,35W  | 36,97W  |
| Inactiv                                 | 0,17W   | 0,17W   | 0,16W   |
| Oprit                                   | 0,17W   | 0,17W   | 0,17W   |
| Indicator LED alimentare                | Mod pornit: Verde, Mod în așteptare/inactiv: Chihlimbar     |   |   |
| Alimentare                              | Integrată, 100-240 VCA, 50/60 Hz                            |   |   |
| <b>Dimensiune</b>                       |   |   |   |
| Produs cu suport (LxÎxD)                | 515 x 367 x 182 mm  |   |   |
| Produs fără suport (LxÎxD)              | 515 x 310 x 69 mm   |   |   |
| Dimensiune cutie (LxÎxA)                | 591 x 400 x 133 mm  |   |   |
| <b>Greutate</b>                         |   |   |   |
| Produs cu suport                        | 3,86 kg   |   |   |
| Produs fără suport                      | 3,58 kg   |   |   |
| Produs cu ambalaj                       | 5,32 kg   |   |   |
| <b>Condiții de funcționare</b>          |   |   |   |
| Interval de temperatură (funcționare)   | 0°C la 40°C   |   |   |
| Interval de temperatură (nefuncționare) | -20°C la 60°C   |   |   |
| Umiditate relativă                      | 20% la 80%  |   |   |
| Altitudine                              | Nefuncționare: + 12.000 ft (3.658 m)                        |   |   |
|   | Mod de operare: + 40.000 ft (12.192 m)                      |   |   |
| MTBF                                    | 50000 ore   |   |   |

| <b>Protecția mediului</b>        |   |
|----------------------------------|---|
| ROHS                             | DA  |
| Ambalare                         | 100% reciclabil   |
| <b>Conformitate și standarde</b> |   |
| Norme reglementatoare            | Marcă CE, Clasa B din FCC, SEMKO, TÜV/ GS, TÜV Ergo, UL/cUL |
| <b>Carcasă</b>                   |   |
| Color (culoare)                  | Negru/Negru   |
| Emailat                          | Textură   |

### **Observație**

Aceste date pot fi modificate fără notificare.

Vizitați [www.philips.com/support](http://www.philips.com/support) pentru a descărca ultima versiune a instrucțiunilor.

## 4.1 Rezoluție și moduri de presetare

### 1 Rezoluție maximă

Pentru 221V2

1920x1080 la 60 Hz (intrare analogică)

1920x1080 la 60 Hz (intrare digitală)

### 2 Rezoluție recomandată

Pentru 221V2

1920x1080 la 60 Hz (intrare digitală)

| Frecv O (kHz) | Resolution (rezoluție) | Frecv V (Hz)                     |
|---------------|------------------------|----------------------------------|
| 31,469        | 640 x 350              | 70,086                           |
| 31,469        | 720 x 400              | 70,086                           |
| 31,469        | 640x480                | 59,940                           |
| 35,000        | 640x480                | 67,000                           |
| 37,500        | 640x480                | 75,000                           |
| 35,156        | 800x600                | 56,250                           |
| 37,879        | 800x600                | 60,317                           |
| 46,875        | 800x600                | 75,000                           |
| 48,363        | 1024x768               | 60,004                           |
| 60,023        | 1024x768               | 75,029                           |
| 63,981        | 1280x1024              | 60,020                           |
| 79,976        | 1280x1024              | 75,025                           |
| 55,469        | 1440x900               | 59,901                           |
| 55,935        | 1440x900               | 59,887                           |
| 70,635        | 1440x900               | 74,984                           |
| 66,587        | 1920x1080              | 60,000<br>(reducere<br>pâlpâire) |
| 65,290        | 1680x1050              | 60,000                           |
| 64,674        | 1680x1050              | 60,000                           |

## 4.2 Economisirea automată a energiei

Dacă aveți placă video sau program conforme VESA DPM instalate pe PC, monitorul poate reduce automat consumul de energie atunci când nu este utilizat. Dacă este detectată o introducere de la tastatură, mouse sau alt dispozitiv de intrare, monitorul se va 'trezi' automat. Următorul tabel indică consumul de energie și semnalizarea acestei funcții de economisire automată a energiei:

| Definiție gestionare alimentare |        |        |        |                                    |             |
|---------------------------------|--------|--------|--------|------------------------------------|-------------|
| Mod VESA                        | Video  | Sinc O | Sinc V | Energie consumată                  | Culoare LED |
| Activ                           | PORNIT | Da     | Da     | < 31,6 W (normal)<br>< 48 W (Max.) | Verde       |
| Inactiv                         | OPRIT  | Nu     | Nu     | < 0,8 W (normal)                   | Chihlimbar  |
| Oprire                          | OPRIT  | -      | -      | < 0,5 W (normal)                   | OPRIT       |

Configurarea următoare este utilizată pentru a măsura consumul de energie al acestui monitor.

Rezoluție nativă: 1920x1080.

Contrast : 50%

Luminozitate: 300 niți

Temperatură de culoare: 6500k la alb rece complet

Audio (Dezactivat)

### ⓘ Observație

Aceste date pot fi modificate fără notificare.

## 5 Informații despre reglementări

### Lead-free Product



Lead free display promotes environmentally sound recovery and disposal of waste from electrical and electronic equipment. Toxic substances like Lead has been eliminated and compliance with European community's stringent RoHS directive mandating restrictions on hazardous substances in electrical and electronic equipment have been adhered to in order to make Philips monitors safe to use throughout its life cycle.

### CE Declaration of Conformity

This product is in conformity with the following standards

- EN60950-1:2006 (Safety requirement of Information Technology Equipment)
- EN55022:2006 (Radio Disturbance requirement of Information Technology Equipment)
- EN55024:1998+A1:2001+A2:2003 (Immunity requirement of Information Technology Equipment)
- EN61000-3-2:2006 (Limits for Harmonic Current Emission)
- EN61000-3-3:1995+A1:2001+A2:2005 (Limitation of Voltage Fluctuation and Flicker) following provisions of directives applicable
- 2006/95/EC (Low Voltage Directive)
- 2004/108/EC (EMC Directive)
- 2005/32/EC (EuP Directive, EC No. 1275/2008 implementing Directive for Standby and Off mode power consumption) and is produced by a manufacturing organization on ISO9000 level.

The product also comply with the following standards

- ISO9241-307:2008 (Ergonomic requirement, Analysis and compliance test methods for electronic visual displays)
- GS EK1-2000:2009 (GS mark requirement)
- prEN50279:1998 (Low Frequency Electric and Magnetic fields for Visual Display)
- MPR-II (MPR:1990:8/1990:10 Low Frequency Electric and Magnetic fields)

This monitor is equipped with a function for saving energy which supports the VESA Display Power Management (DPM) standard. This means that the monitor must be connected to a computer which supports VESA DPM. Time settings are adjusted from the system unit by software.

|                                     | VESA State       | LED Indicator | Power Consumption                |
|-------------------------------------|------------------|---------------|----------------------------------|
| Normal operation                    | ON (Active)      | Green         | < 31.6 W (typ.)                  |
| Power Saving Alternative 2 One step | Sleep Switch Off | Amber Off     | < 0.8 W (typ.)<br>< 0.5 W (typ.) |



### Note

We recommend you switch off the monitor when it is not in use for a long time.



## Federal Communications Commission (FCC) Notice (U.S. Only)

- ⊖ This equipment has been tested and found to comply with the limits for a Class B digital device, pursuant to Part 15 of the FCC Rules. These limits are designed to provide reasonable protection against harmful interference in a residential installation. This equipment generates, uses and can radiate radio frequency energy and, if not installed and used in accordance with the instructions, may cause harmful interference to radio communications. However, there is no guarantee that interference will not occur in a particular installation. If this equipment does cause harmful interference to radio or television reception, which can be determined by turning the equipment off and on, the user is encouraged to try to correct the interference by one or more of the following measures:
- Reorient or relocate the receiving antenna.
  - Increase the separation between the equipment and receiver.
  - Connect the equipment into an outlet on a circuit different from that to which the receiver is connected.
  - Consult the dealer or an experienced radio/TV technician for help.
- ⚠ Changes or modifications not expressly approved by the party responsible for compliance could void the user's authority to operate the equipment.

Use only RF shielded cable that was supplied with the monitor when connecting this monitor to a computer device.

To prevent damage which may result in fire or shock hazard, do not expose this appliance to rain or excessive moisture. THIS CLASS B DIGITAL APPARATUS MEETS ALL REQUIREMENTS OF THE CANADIAN INTERFERENCE-CAUSING EQUIPMENT REGULATIONS.

### FCC Declaration of Conformity

Declaration of Conformity for Products Marked with FCC Logo,

United States Only



This device complies with Part 15 of the FCC Rules. Operation is subject to the following two conditions: (1) this device may not cause harmful interference, and (2) this device must accept any interference received, including interference that may cause undesired operation.

## Commission Federale de la Communication (FCC Declaration)

- ⊖ Cet équipement a été testé et déclaré conforme aux limites des appareils numériques de class B, aux termes de l'article 15 Des règles de la FCC. Ces limites sont conçues de façon à fournir une protection raisonnable contre les interférences nuisibles dans le cadre d'une installation résidentielle. CET appareil produit, utilise et peut émettre des hyperfréquences qui, si l'appareil n'est pas installé et utilisé selon les consignes données, peuvent causer des interférences nuisibles aux communications radio. Cependant, rien ne peut garantir l'absence d'interférences dans le cadre d'une installation particulière. Si cet appareil est la cause d'interférences nuisibles pour la réception des signaux de radio ou de télévision, ce qui peut être décelé en fermant l'équipement, puis en le remettant en fonction, l'utilisateur pourrait essayer de corriger la situation en prenant les mesures suivantes:
- Réorienter ou déplacer l'antenne de réception.
  - Augmenter la distance entre l'équipement et le récepteur.
  - Brancher l'équipement sur un autre circuit que celui utilisé par le récepteur.
  - Demander l'aide du marchand ou d'un technicien chevronné en radio/télévision.
- ⚠ Toutes modifications n'ayant pas reçu l'approbation des services compétents en matière de conformité est susceptible d'interdire à l'utilisateur l'usage du présent équipement.

N'utiliser que des câbles RF armés pour les connections avec des ordinateurs ou périphériques.

CET APPAREIL NUMERIQUE DE LA CLASSE B RESPECTE TOUTES LES EXIGENCES DU REGLEMENT SUR LE MATERIEL BROUILLEUR DU CANADA.

## EN 55022 Compliance (Czech Republic Only)

This device belongs to category B devices as described in EN 55022, unless it is specifically stated that it is a Class A device on the specification label. The following applies to devices in Class A of EN 55022 (radius of protection up to 30 meters). The user of the device is obliged to take all steps necessary to remove sources of interference to telecommunication or other devices.

Pokud není na typovém štítku počítače uvedeno, že spadá do do třídy A podle EN 55022, spadá automaticky do třídy B podle EN 55022. Pro zařízení zařazená do třídy A (chranné pásmo 30m) podle EN 55022 platí následující. Dojde-li k rušení telekomunikačních nebo jiných zařízení je uživatel povinen provést taková opatření, aby rušení odstranil.

## Polish Center for Testing and Certification Notice

The equipment should draw power from a socket with an attached protection circuit (a three-prong socket). All equipment that works together (computer, monitor, printer, and so on) should have the same power supply source.

The phasing conductor of the room's electrical installation should have a reserve short-circuit protection device in the form of a fuse with a nominal value no larger than 16 amperes (A).

To completely switch off the equipment, the power supply cable must be removed from the power supply socket, which should be located near the equipment and easily accessible.

A protection mark "B" confirms that the equipment is in compliance with the protection usage requirements of standards PN-93/T-42107 and PN-89/E-06251.

### *Wymagania Polskiego Centrum Badań i Certyfikacji*

Urządzenie powinno być zasilane z gniazda z przyłączonym obwodem ochronnym (gniazdo z kółkiem). Współpracujące ze sobą urządzenia (komputer, monitor, drukarka) powinny być zasilane z tego samego źródła.

Instalacja elektryczna pomieszczenia powinna zawierać w przewodzie fazowym rezerwową ochronę przed zwarzeniami, w postaci bezpiecznika o wartości znamionowej nie większej niż 16A (amperów).

W celu całkowitego wyłączenia urządzenia z sieci zasilania, należy wyjąć wtyczkę kabla zasilającego z gniazda, które powinno znajdować się w pobliżu urządzenia i być łatwo dostępne.

Znak bezpieczeństwa "B" potwierdza zgodność urządzenia z wymaganiami bezpieczeństwa użytkownika zawartymi w PN-93/T-42107 i PN-89/E-06251.

### *Pozostałe instrukcje bezpieczeństwa*

- Nie należy używać wtyczek adapterowych lub usuwać kółka obwodu ochronnego z wtyczki. Jeżeli konieczne jest użyć przedłużacza to należy użyć przedłużacza 3-żyłowego z prawidłowo połączonym przewodem ochronnym.
- System komputerowy należy zabezpieczyć przed nagłymi, chwilowymi wzrostami lub spadkami napięcia, używając eliminatora przepięć, urządzenia dopasowującego lub bezzakłóceniewego źródła zasilania.
- Należy upewnić się, aby nie nie leżało na kablach systemu komputerowego, oraz aby kable nie były umieszczone w miejscu, gdzie można byłoby na nie nastąpiwać lub popykać się o nie.
- Nie należy rozlewać napojów ani innych płynów na system komputerowy.
- Nie należy wpychać żadnych przedmiotów do otworów systemu komputerowego, gdyż może to spowodować pożar lub porażenie prądem, poprzez zwarcie elementów wewnętrznych.
- System komputerowy powinien znajdować się z dala od grzejników i źródeł ciepła. Ponadto, nie należy blokować otworów wentylacyjnych. Należy unikać kładzenia luznych papierów pod komputer oraz umieszczania komputera w ciasnym miejscu bez możliwości cyrkulacji powietrza wokół niego.

## North Europe (Nordic Countries) Information

Placering/Ventilation

### **VARNING:**

FÖRSÄKRA DIG OM ATT HUVUDBRYTARE OCH UTTAG ÄR LÄTÅTKOMLIGA, NÄR DU STÄLLER DIN UTRUSTNING PÅPLATS.

Placering/Ventilation

### **ADVARSEL:**

SØRG VED PLACERINGEN FOR, AT NETLEDNINGENS STIK OG STIKKONTAKT ER NEMT TILGÆNGELIGE.

Paikka/Ilmankierto

### **VAROITUS:**

SIJOITA LAITE SITEN, ETTÄ VERKKOJOHTO VOIDAAN TARVITTAESSA HELPOSTI IRROTTAA PISTORASIASTA.

Plassering/Ventilasjon

### **ADVARSEL:**

NÅR DETTE UTSTYRET PLASSERES, MÅ DU PASSE PÅ AT KONTAKTENE FOR STØMTILFØRSEL ER LETTE Å NÅ.

## BSMI Notice (Taiwan Only)

符合乙類資訊產品之標準

## Ergonomie Hinweis (nur Deutschland)

Der von uns gelieferte Farbmonitor entspricht den in der "Verordnung über den Schutz vor Schäden durch Röntgenstrahlen" festgelegten Vorschriften.

Auf der Rückwand des Gerätes befindet sich ein Aufkleber, der auf die Unbedenklichkeit der Inbetriebnahme hinweist, da die Vorschriften über die Bauart von Störstrahlern nach Anlage III  $\approx$  5 Abs. 4 der Röntgenverordnung erfüllt sind.

Damit Ihr Monitor immer den in der Zulassung geforderten Werten entspricht, ist darauf zu achten, daß

1. Reparaturen nur durch Fachpersonal durchgeführt werden.
2. nur original-Ersatzteile verwendet werden.
3. bei Ersatz der Bildröhre nur eine bauartgleiche eingebaut wird.

Aus ergonomischen Gründen wird empfohlen, die Grundfarben Blau und Rot nicht auf dunklem Untergrund zu verwenden (schlechte Lesbarkeit und erhöhte Augenbelastung bei zu geringem Zeichenkontrast wären die Folge). Der arbeitsplatzbezogene Schalldruckpegel nach DIN 45 635 beträgt 70dB (A) oder weniger.

**⚠ ACHTUNG: BEIM AUFSTELLEN DIESES GERÄTES DARAUf ACHTEN, DAß NETZSTECKER UND NETZKABELANSCHLUß LEICHT ZUGÄNGLICH SIND.**

## China RoHS

The People's Republic of China released a regulation called "Management Methods for Controlling Pollution by Electronic Information Products" or commonly referred to as China RoHS. All products including CRT and LCD monitor which are produced and sold for China market have to meet China RoHS request.

中国大陆RoHS

根据中国大陆《电子信息产品污染控制管理办法》(也称为中国大陆RoHS), 以下部分列出了本产品中可能包含的有毒有害物质或元素的名称和含量

本表适用之产品

显示器(液晶及CRT)

有毒有害物质或元素

| 部件名称     | 有毒有害物质或元素 |        |        |            |            |              |
|----------|-----------|--------|--------|------------|------------|--------------|
|          | 铅 (Pb)    | 汞 (Hg) | 镉 (Cd) | 六价铬 (Cr6+) | 多溴联苯 (PBB) | 多溴二苯醚 (PBDE) |
| 外壳       | ○         | ○      | ○      | ○          | ○          | ○            |
| CRT显示屏   | ×         | ○      | ○      | ○          | ○          | ○            |
| 液晶显示屏/灯管 | ×         | ×      | ○      | ○          | ○          | ○            |
| 电路板组件*   | ×         | ○      | ○      | ○          | ○          | ○            |
| 电源适配器    | ×         | ○      | ○      | ○          | ○          | ○            |
| 电源线/连接线  | ×         | ○      | ○      | ○          | ○          | ○            |

\*: 电路板组件包括印刷电路板及其构成的零部件, 如电阻、电容、集成电路、连接器等  
 ○: 表示该有毒有害物质在该部件所有均质材料中的含量均在  
 《电子信息产品中有毒有害物质的限量要求标准》规定的限量要求以下  
 ×: 表示该有毒有害物质至少在该部件的某一均质材料中的含量超出  
 《电子信息产品中有毒有害物质的限量要求标准》规定的限量要求; 但是上表中打“×”的部件, 符合欧盟RoHS法规要求(属于豁免的部分)



环保使用期限

此标识指期限(十年), 电子信息产品中含有的有毒有害物质或元素在正常使用的条件下不会发生外泄或突变, 电子信息产品用户使用该电子信息产品不会对环境造成严重污染或对其人身、财产造成严重损害的期限。

## 中国能源效率标识

根据中国大陆《能源效率标识管理办法》本显示器符合以下要求:

|            |               |
|------------|---------------|
| 能源效率(cd/W) | > 1.05        |
| 能效等级       | 1级            |
| 能效标准       | GB 21520-2008 |

详细有关信息请查阅中国能效标识网: <http://www.energylabel.gov.cn/>

---

## 6 Centre de asistență pentru clienți & Garanție

---

### Centre de asistență pentru clienți & Garanție

SELECȚAȚI ȚARA/REGIUNEA DVS.  
PENTRU A TRECE ÎN REVISTĂ  
DETAIIILE CU PRIVIRE LA ACOPERIREA  
PREVĂZUTĂ PRIN GARANȚIE

#### EUROPA DE VEST

Austria / Belgia / Danemarca / Franța /  
Germania / Grecia / Finlanda / Irlanda / Italia  
/ Luxemburg / Olanda / Norvegia/ Portugalia  
/ Suedia / Elveția / Spania / Anglia / Polonia

#### EUROPA DE EST

Republica Cehă / Ungaria / Rusia / Slovacia  
/ Slovenia / Turcia

#### AMERICA LATINĂ

Argentina / Brazilia

#### AMERICA DE NORD

Canada / USA

#### PACIFIC

Australia / Noua Zeelandă

#### ASIA

China / Hong Kong / India / Indonezia /  
Corea / Malaezia / Pakistan / Filipine /  
Singapore / Taiwan / Tailanda / Vietnam

#### AFRICA

Africa de Sud

#### ORIENTUL MIJLOCIU

Emiratele unite arabe

### Garanția Philips F1rst Choice

Vă mulțumim pentru achiziționarea acestui monitor Philips.



Toate monitoarele Philips sunt proiectate și fabricate la standarde ridicate, oferind performanțe de înaltă calitate și facilitare în utilizare și instalare. Dacă vă confrunțați cu dificultăți la instalarea sau utilizarea acestui produs, contactați serviciul de asistență pentru clienți Philips, pentru a beneficia de garanția Philips F1rst Choice. Acest pachet de garanție pe 3 ani vă dă dreptul la înlocuirea monitorului dvs. în cazul unor defecte sau vicii de fabricație. Philips va încerca să vă înlocuiască monitorul în 48 de ore de la primirea apelului.

#### Condiții de garanție?

Garanția Philips F1rst Choice este valabilă în Andorra, Austria, Belgia, Cipru, Danemarca, Elveția, Franța, Germania, Grecia, Finlanda, Irlanda, Italia, Liechtenstein, Luxemburg, Monaco, Norvegia, Polonia, Olanda, Portugalia, Regatul Unit al Marii Britanii, Spania și Suedia, numai pentru monitoarele proiectate, fabricate, aprobate și/sau autorizate pentru a fi utilizate în aceste țări.

Garanția este aplicabilă din data achiziționării monitorului. Timp de 3 ani începând din acel moment, monitorul dvs. va putea fi înlocuit cu un model cu performanțe cel puțin echivalente, în cazul apariției unor defecte acoperite prin prezenta garanție.

Monitorul înlocuitor va rămâne în proprietatea dvs., iar Philips va păstra monitorul original/defect. Pentru monitorul înlocuitor, perioada de garanție rămâne echivalentă cu cea pentru monitorul original, respectiv 36 de luni de la data de achiziție a monitorului original.

## **Cazuri pentru care garanția nu este aplicabilă?**

Garanția Philips F1rst Choice se aplică numai dacă produsul este utilizat corespunzător, conform instrucțiunilor și în scopul în care a fost proiectat. Garanția poate fi invocată numai la prezentarea facturii sau chitanței în original, care să indice data achiziției, numele dealer-ului, numărul modelului și numărul de serie al produsului.

Este posibil ca garanția Philips F1rst Choice să nu se aplice dacă:

- Documentele au fost modificate în orice fel sau au devenit ilizibile;
- Numerele de pe produs (numărul produsului și numărul modelului) au fost modificate, șterse, eliminate sau au devenit ilizibile;
- Au fost executate reparații sau modificări ale produsului de către persoane sau unități de service neautorizate;
- Defectele au fost cauzate de accidente, inclusiv, dar nelimitându-se la descărcări electrice, incendii sau expunere la apă, utilizare necorespunzătoare sau neglijență;
- Probleme cu recepția, provocate de starea semnalului, sau de sisteme de cablu sau antenă exterioare aparatului.
- Defecte provocate de utilizarea necorespunzătoare a monitorului;
- Atunci când produsul necesită modificări sau improvizații pentru a fi adaptat standardelor tehnice locale sau naționale, în țări pentru care produsul nu a fost proiectat, manufacturat, aprobat și/sau autorizat. Din acest motiv, este necesară verificarea compatibilității produsului cu țara în care urmează a fi utilizat;
- Rețineți că garanția Philips F1rst Choice nu se aplică pentru produsele care nu au fost proiectate, fabricate, aprobate și/sau autorizate în prealabil pentru a fi utilizate în țările în care acest tip de garanție este valabil. În aceste cazuri, se aplică condițiile specificate pentru garanția globală Philips.

## **La o distanța de numai un clic**

Dacă apar probleme, este recomandabilă citirea atentă a instrucțiunilor de operare, sau accesarea sitului [www.philips.com/support](http://www.philips.com/support), pentru informații adiționale.

## **Un simplu apel telefonic**

Pentru evitarea neplăcerilor, este recomandabilă citirea atentă a instrucțiunilor de operare, sau accesarea sitului [www.philips.com/support](http://www.philips.com/support), pentru informații adiționale, anterior contactării biroului de relații cu clienții Philips.

În scopul rezolvării rapide a problemei, vă rugăm să pregătiți următoarele informații, anterior contactării biroului de relații cu clienții Philips:

- Numărul modelului Philips
- Numărul de serie Philips
- Data achiziției (Este posibil să vă fie solicitată o copie a documentului de achiziție.)
- tipul de procesor al calculatorului:
  - o Nume CUP și placă grafică și versiune driver
  - o Sistemul de operare
  - o Aplicația utilizată
- Alte carduri instalate

Disponibilitatea următoarelor informații ajută și la rapiditatea procesării solicitării dumneavoastră:

- Documentul doveditor pentru achiziție, pe care să fie menționate: data achiziționării, numele dealerului, modelul și seria produsului.
- Adresa completă de unde monitorul defect va fi ridicat și înlocuit cu unul nou.

Birourile de relații cu publicul Philips se pot găsi peste tot în lume. Faceți clic aici pentru a accesa Informațiile de contact F1rst Choice (Prima alegere)

Alternativ, ne puteți găsi prin:  
Website: <http://www.philips.com/support>

## Informații de Contact F1rst Choice

| Țara            | Cod  | Număr telefon | Tarif            |
|-----------------|------|---------------|------------------|
| Austria         | +43  | 0810 000206   | €0,07            |
| Belgium         | +32  | 078 250851    | €0,06            |
| Denmark         | +45  | 3525 8761     | Tarif apel local |
| Finland         | +358 | 840 320 041   | €0,08            |
| Luxembourg      | +352 | 26 84 30 00   | Tarif apel local |
| The Netherlands | +31  | 0900 0400 063 | €0,10            |
| Norway          | +47  | 2270 8250     | Tarif apel local |
| Poland          | +48  | 0223491505    | Tarif apel local |
| Portugal        | +351 | 2 1359 1440   | Tarif apel local |
| Spain           | +34  | 902 888 785   | €0,10            |
| Sweden          | +46  | 08 632 0016   | Tarif apel local |
| Switzerland     | +41  | 02 2310 2116  | Tarif apel local |
| United Kingdom  | +44  | 0207 949 0069 | Tarif apel local |

## **Garanția dumneavoastră în Europa Centrală și de Est**

Stimate client,

Vă mulțumim pentru achiziționarea acestui produs Philips, care a fost proiectat și fabricat la cele mai înalte standarde de calitate. În cazul în care, din nefericire, apare o problemă la acest produs, Philips garantează reparația cu manoperă și piese de schimb gratis, pentru o perioadă de 36 de luni din data achiziționării.

### **Condiții de garanție?**

Prezența Garanție Philips pentru Europa Centrală și de Est este aplicabilă în Republica Cehă, Ungaria, Slovacia, Slovenia, Rusia și Turcia, exclusiv pentru monitoarele originale, proiectate, produse, aprobate și/sau autorizate pentru a fi utilizate în aceste țări.

Garanția este aplicabilă din data achiziționării monitorului. Timp de trei ani din acest moment, monitorul va beneficia de service, în cazul apariției unor defecțiuni acoperite de garanție.

### **Cazuri pentru care garanția nu este aplicabilă?**

Garanția Philips se aplică dacă produsul este manevrat corespunzător și utilizat în scopul pentru care a fost proiectat, în conformitate cu instrucțiunile de operare și dacă este prezentată factura sau chitanța în original, care să ateste data achiziției, numele distribuitorului, numărul produsului și numărul modelului.

Garanția Philips nu se aplică dacă:

- documentele au fost modificate în orice mod sau au devenit ilizibile;
- numerele de pe produs (numărul produsului și numărul modelului) au fost modificate, șterse, eliminate sau au devenit ilizibile;
- au fost executate reparații sau modificări ale produsului de către persoane sau unități de service neautorizate;

- au fost cauzate daune prin accidente, inclusiv, dar fără a se limita la accidente prin descărcări electrice, inundații, incedii, utilizare necorespunzătoare sau neglijență.
- Probleme cu recepția, provocate de starea semnalului, sau de sisteme de cablu sau antenă exterioare aparatului;
- Defecte provocate de utilizarea necorespunzătoare a monitorului;
- Atunci când produsul necesită modificări sau improvizații pentru a fi adaptat standardelor tehnice locale sau naționale, în țări pentru care produsul nu a fost proiectat, manufacturat, aprobat și/sau autorizat. Din acest motiv, este necesară verificarea compatibilității produsului cu țara în care urmează a fi utilizat.

Rețineți că produsul nu este considerat defect în conformitate cu această garanție, dacă sunt necesare modificări astfel încât acesta să corespundă standardelor tehnice locale sau naționale din țări pentru care produsul nu a fost proiectat și/sau fabricat inițial. Din acest motiv, este necesară verificarea compatibilității produsului cu țara în care urmează a fi utilizat.

### **La o distanță de numai un clic**

Dacă apar probleme, este recomandabilă citirea atentă a instrucțiunilor de operare, sau accesarea sitului [www.philips.com/support](http://www.philips.com/support), pentru informații adiționale.

### **Un simplu apel telefonic**

Pentru a se evita neplăcerile, vă sfătuim să citiți cu atenție instrucțiunile de utilizare, anterior contactării dealerilor noștri sau Centrelor de Informații

În cazul în care produsul Philips nu funcționează corespunzător, sau este defect, contactați reprezentantul local Philips, sau direct Centrele Philips de Informații și Service pentru Clienți

Website: <http://www.philips.com/support>



## **Centre de informare consumatori**

Argentina / Australia / Brazilia / Canada /  
Noua Zeelandă / Bielarus / Bulgaria / Croația  
/ Republica Cehă / Estonia / Emiratele  
arabe unite / Hong Kong / Ungaria / India  
/ Indonezia / Israel / Letonia / Lituania /  
Malaezia / Orientul mijlociu + Africa de Nord  
/ Noua Zeelandă / Pakistan / România /  
Rusia / Serbia și Muntenegru / Singapore /  
Slovacia / Slovenia / Africa de Sud / Coreea  
de Sud / Taiwan / Filipine / Thailanda /  
Turcia/ Ucraina / Vietnam

## **Europa de Est**

Centrul tehnic BELARUS din JV IBA  
M. Bogdanovich str. 155  
BY - 220040 Minsk  
Tel: +375 17 217 33 86

## **BELARUS**

Service.BY  
Petrus Brovky st. 19 – 101-B  
220072, Minsk  
Belarus

## **BULGARIA**

Serviciu LAN  
140, Mimi Balkanska Str.  
Birouri Translog  
1540 Sofia, Bulgaria  
Tel: +359 2 960 2360  
www.lan-service.bg

## **REPUBLICA CEHĂ**

Centrul de informații pentru clienți  
800 142100

## **Xpectrum**

Lu.ná 591/4  
CZ - 160 00 Praha 6 Tel: 800 100 697 sau  
220 121 435  
Email: info@xpectrum.cz  
www.xpectrum.cz

## **CROAȚIA**

Renoprom d.o.o.  
Ljubljanska 4,  
Sv. Nedjelja,10431  
Croația  
Tel: +385 1 333 0974

## **ESTONIA**

FUJITSU SERVICES OU  
Akadeemia tee 21G  
EE-12618 Tallinn  
Tel: +372 6519900  
www.ee.invia.fujitsu.com

## **UNGARIA**

Serware Szerviz  
Vizimolnár u. 2-4  
HU - 1031 Budapest  
Tel: +36 1 2426331  
Email: inbox@serware.hu  
www.serware.hu

## **UNGARIA**

Profi Service Center Ltd.  
123 Kulso-Vaci Street,  
H-1044 Budapest ( Europe Center )  
Ungaria  
Tel: +36 1 814 8080  
Email: m.andras@psc.hu

## **LETONIA**

ServiceNet LV  
Jelgavas iela 36  
LV - 1055 Riga,  
Tel: +371 7460399  
Email: serviss@servicenet.lv

## **LITUANIA**

ServiceNet LT  
Gaiziunu G. 3  
LT - 3009 KAUNAS  
Tel: +370 7400088  
Email: servisas@servicenet.lt  
www.servicenet.lt

## **ROMÂNIA**

Blue Ridge Int'l Computers SRL  
Str. Mihai Eminescu 115, Sector 2  
RO - 020074 București  
Tel: +40 21 2101969

## **SERBIA și MUNTENEGRU**

Kim Tec d.o.o.  
Viline vode bb, Slobodna zona  
Beograd L12/3  
11000 Belgrade  
Serbia  
Tel: +381 11 20 70 684

## **SLOVACIA**

Centrul de informații pentru clienți  
0800004551

Datalan Servisne Stredisko  
Puchovska 8  
SK - 831 06 Bratislava  
Tel: +421 2 49207155  
Email: servis@datalan.sk

## **SLOVENIA**

PC HAND  
Brezovce 10  
SI - 1236 Trzin  
Tel: +386 1 530 08 24  
Email: servis@pchand.si

## **RUSIA**

CPS  
18, Shelepihinskaya nab.  
123290 Moscow  
Russia  
Tel: +7(495)797 3434

## **Profservice:**

14A -3, 2Karacharovskaya str,  
109202, Moscow ,  
Russia  
Tel: +7(095)170-5401

## **TURCIA**

Türk Philips Ticaret A.S.  
Yukari Dudullu Org.San.Bolgesi  
2.Cadde No:22  
34776-Umraniye/Istanbul  
Tel: (0800)-261 33 02

## **UCRAINA**

Comel  
Shevchenko street 32  
UA - 49030 Dnepropetrovsk  
Tel: +380 562320045  
www.csp-comel.com LLC Topaz Company  
Topaz-Service Company,  
Mishina str. 3,  
Kiev  
Ukraine-03151  
Tel: +38 044 245 73 31

## **America Latină**

### **ARGENTINA**

Azopardo 1480.  
(C1107ADZ) Cdad. de Buenos Aires  
Tel: 0800 3330 856  
Email: CIC.monitores@Philips.com

### **BRAZILIA**

Alameda Raja Gabaglia, 188 - 10° Andar - V.  
Olímpia - S. Paulo/SP - CEP 04551-090 -  
Brazilia  
Tel: 0800-7254101  
Email: CIC.monitores@Philips.com

## **Pacific**

### **AUSTRALIA**

Companie: AGOS NETWORK PTY LTD  
Adresă: 4/5 Dursley Road, Yennora, NSW  
2161, Australia  
Tel: 1300 360 386  
Fax: +61-2-80808147  
Email: philips@agos.com.au  
Program service: Luni~Vineri 8:00am-  
7:30pm

## **NOUA ZEELANDĂ**

Companie: Visual Group Ltd.  
Adresă: 28 Walls Rd Penrose Auckland  
Tel: 0800 657447  
Fax: 09 5809607  
Email: vai.ravindran@visualgroup.co.nz  
Program service: Luni~Vineri  
8:30am~5:30pm

## **Asia**

### **HONG KONG/MACAU**

Nume companie: PHK Service Limited  
Adresă: Flat A, 10/F., Pak Sun Building, 103  
- 107 Wo Yi Hop Road, Kwai Chung, New  
Territories, Hong Kong  
Tel: (852) 2610-6908 / (852) 2610-6929  
pentru Hong Kong și (853) 2856-2277 pentru  
Macau  
Fax: (852) 2485 3574 pentru Hong Kong și  
(853) 2856 1498 pentru Macau  
Email: enquiry@phkservice.com.hk  
Program service: Luni~Sâmbătă  
09:00am~06:00pm

## **INDIA**

Companie: REDINGTON INDIA LTD  
Adresă: SPL Guindy House, 95 Mount Road,  
Chennai 600032, India  
Tel: +9144-42243352/353  
Email: aftersales@in.aocmonitor.com  
Service hours: Luni~Vineri 9:00AM~5:30PM;  
Sâmbătă 9:00AM~1:00PM

## **INDONEZIA**

Nume companie: PT. Gadingsari elektronika  
Prima  
Adresă: Kompleks Pinang 8, Jl. Ciputat raya  
No. 8F, Pondok Pinang. Jakarta  
Tel: 021-750909053, 021-750909056  
Fax: 021-7510982  
Email: gepta@cbn.net.id  
Program service: Luni~Vineri  
8:30am~4:30pm;  
Sat. 8:30am~2:00pm

## **Alte puncte de service:**

1. Philips Building Jl. Buncit Raya Kav 99.  
Jakarta Selatan.  
Tel: 021-7940040, ext 1722/1724,  
98249295, 70980942
2. Jl. Tanah Abang 1 no 12S. Jakarta Pusat.  
Tel: 021-3455150, 34835453
3. Rukan City Home no H31, Gading  
Square. Jl. Bulevar Barat. Kelapa  
Gading. Jakarta Utara. Tel: 021-  
45870601, 98131424

## **COREEA DE SUD**

Companie: PCS One Korea Ltd.  
Adresă: 112-2, Banpo-dong, Seocho-ku,  
Seoul, 137-040, Korea  
Call Center Tel: 080-600-6600  
Tel: 82 2 591 1528  
Fax: 82 2 595 9688  
Email: cic\_korea@philips.com  
Program service: Luni~Vineri 9:00AM~  
6:00PM; Sâmbătă 9:00AM~1:00PM

## **MALAYSIA**

Companie: After Market Solutions (CE) Sdn  
Bhd  
Adresă: Lot 6. Jalan 225/51A, 46100  
Petaling Jaya, Selangor DE, Malaysia.  
Tel: 603 7953 3370  
Philips Info Line: 1-800-880-180  
Fax: 603 7953 3338  
Email: pceinfo.my@philips.com  
Program service: Luni~Vineri  
8:15am~5:15pm; Sâmbătă 9:00am~1:00pm

## **PAKISTAN**

Philips Consumer Service  
Adresă: Mubarak manzil, 39, Garden Road,  
Saddar, Karachi-74400  
Tel: (9221) 2737411-16  
Fax: (9221) 2721167  
Email: care@philips.com  
Website: www.philips.com.p

## **SINGAPORE**

Companie: Philips Electronics Singapore Pte Ltd (Philips Consumer Care Center)  
Adresă: 620A Lorong 1 Toa Payoh, TP4  
Building Level 1, Singapore 319762  
Tel: (65) 6882 3999  
Fax: (65) 62508037  
Email: consumer.care.sg@philips.com  
Program service: Luni~Vineri  
9:00am~6:00pm; Sâmbătă 9:00am~1:00pm

## **TAIWAN**

Companie: FETEC.CO  
Adresă: 3F, No.6, Lane 205, Sec. 1, Chang Hsing Rd, Lu Chu Hs, Taoyuan, Taiwan  
R.O.C 33800  
Consumer Care: 0800-231-099  
Tel: (03)2120336  
Fax: (03)3129184  
Email: knlin08@xuite.net  
Program service: Luni~Vineri  
8:30am~7:00pm

## **TAILANDA**

Companie: Axis Computer System Co., Ltd.  
Adresă: 1421 Soi Lardprao 94, Srivara Town In Town Soi 3 Road, Wangthonglang, Bangkok 10310 Thailand  
Tel: (662) 934-5498  
Fax: (662) 934-5499  
Email: axis5@axiscomputer.co.th  
Program service: Luni~Vineri  
08:30am~05:30pm

## **Glee Electronics Inc**

Tel: (632) 636-3636 / 7064028 to 29  
Fax: (632) 7064026

## **Receiving Centers**

NEO CARE - Megamall  
4th Level Cyberzone, Building B,  
SM Megamall, Mandaluyong City

## **NEO CARE - SM North EDSA**

4th Level Cyberzone, Annex Bldg.  
SM City North EDSA, Quezon City  
441-1610

## **MDR Microware Sales Inc.**

Cebu Branch  
N. Escario corner Clavano St., Cebu City  
Phils.  
# 255-4415/ 255-3242/253-9361/4124864 to 67  
Sun # 0922-8210045 to 46

## **Davao Office:**

C. Arellano St., Davao City 8000  
082- 225-3021/225-3022  
Sun# 0922-8210015

## **CDO Office:**

1445 Corrales Ext.,CDO City  
088-856-8540/856-8541  
Sun# 0922-8210080

## **Iloilo Office:**

C. Lim Comp., Gomez St., Iloilo City  
# 033 338-4159/ 033 508-3741  
Sun# 0922-8808850

## **Africa**

### **AFRICA DE SUD**

Nume companie: Sylvara Technologies Pty Ltd  
Adresă: Ho Address Palm Springs Centre  
Christoffel Road Van Riebeeck Park  
Kempston Park, South Africa  
Tel: +27878084456  
Fax: +2711 391 1060  
Email: customercare@philipssupport.co.za  
Program service: Luni~ Vineri  
08:00am~05:00pm

## **Orientul Mijlociu**

### **ORIENTUL MIJLOCIU + AFRICA DE NORD**

Companie: AL SHAHD COMPUTER L.L.C  
Adresă: P.O.BOX: 29024, DUBAI, UNITED ARAB EMIRATES  
Tel: 00971 4 2276525  
Fax: 00971 4 2276242  
Email: shahd52@eim.ae  
Program service: Sâmbătă~Joi.  
9:00am~1:00pm și 4:00pm- 8:00pm

## ISRAEL

Companie: Eastronics LTD

Adresă: 13 Rozanis St. P.O.B. 39300, Tel Aviv 61392 Israel

Tel: 1-800-567000 apel gratuit în Israel;  
(972-50-8353722 după program până la 20:00)

Fax: 972-3-6458759

Email: eastronics@eastronics.co.il

Program service: Duminică~Joi 08:00 - 18:00

## Garanția Philips F1rst Choice(S.U.A.)

Vă mulțumim pentru achiziționarea acestui monitor Philips.



Toate monitoarele Philips sunt proiectate și fabricate la standarde ridicate, oferind performanțe de înaltă calitate și facilitare în utilizare și instalare.

Dacă întâmpinați dificultăți la instalarea sau utilizarea acestui produs, contactați direct compania Philips, pentru a beneficia de garanția dvs. Philips F1rst Choice. Prin această garanție cu durata de trei ani, de la data achiziției, aveți dreptul la un model înlocuitor, care vă va fi furnizat la domiciliu în 48 de ore de la primirea apelului dvs. Dacă aveți vreo problemă cu monitorul dvs. în al doilea sau al treilea an de la data achiziției, acesta va fi reparat de Philips după ce este trimis în prealabil la furnizorul de service, pe cheltuiala dvs., și vă va fi returnat în termen de 5 zile lucrătoare, fără a se percepe taxe.

### **GARANȚIE LIMITATĂ (Monitor pentru calculator)**

Executați clic aici pentru a accesa Cardul de înregistrare pentru garanție.

Manoperă gratuită - 3 ani / Service gratuit pentru componente - 3 ani / Înlocuire - 1 an\*

\*Produsul va fi înlocuit cu o unitate nouă sau cu o unitate recondiționată cu funcționalitate identică cu una nouă, în interval de două zile lucrătoare, în primul an de la data achiziției. Acest produs trebuie transportat pentru service pe cheltuiala dvs. în al doilea și al treilea an de la data achiziției.

### **CINE BENEFICIAZĂ DE ACOPERIRE?**

Pentru a beneficia de service în perioada de garanție, trebuie să aveți documentul de achiziție doveditor. Este considerat document doveditor o chitanță de vânzare sau un alt document care să demonstreze că dvs. ați achiziționat produsul. Anexați acest document la manualul utilizatorului și păstrați-le la îndemână.

### **CE INTRĂ SUB INCIDENȚA ACOPERIRII?**

Acoperirea prevăzută de garanție începe din ziua în care achizițonați produsul. Timp de trei ani de la data achiziției, toate componentele vor fi reparate sau înlocuite, iar manopera este gratuită. După trei ani de la data achiziției, va trebui să plătiți reparația sau înlocuirea componentelor, precum și toate costurile de manoperă.

Toate componentele, inclusiv cele reparate și înlocuite, sunt acoperite numai pe perioada de garanție pentru produsul original. La expirarea garanției pentru produsul original, expiră și garanția pentru toate produsele și componentele înlocuite sau reparate.

### **CE NU FACE OBIECTUL ACOPERIRII?**

Garanția dvs. nu acoperă: cheltuielile cu manopera pentru instalarea sau configurarea produsului, reglarea controalelor pentru produs și instalarea sau repararea de sisteme de antenă externe produsului.

repararea produsului și/sau înlocuirea pieselor din cauza utilizării necorespunzătoare, a accidentelor, a reparațiilor efectuate de persoane neautorizate sau a altor cauze care nu pot fi controlate de Philips Consumer Electronics.

probleme cu recepția, provocate de starea semnalului, sau de sisteme de cablu sau antenă exterioare aparatului;

modificarea sau adaptarea unui produs pentru operare în altă țară decât cea pentru care a fost proiectat, fabricat, aprobat și/ sau autorizat, sau repararea produselor defectate în urma unor astfel de modificări.

daunele incidentale sau subsidiare datorate produsului. (Unele state nu permit excluderea daunelor incidentale sau subsidiare, prin urmare, este posibil ca excluderea menționată mai sus să nu se aplice în cazul dvs. Aceasta include, fără a se limita la acestea, materialele preînregistrate, cu drepturi de autor sau fără drepturi de autor.)

numerele de pe produs (numărul produsului și numărul modelului) au fost modificate, șterse, eliminate sau au devenit ilizibile.

### **Unde ESTE DISPONIBIL SERVICE-UL?**

Service-ul în perioada de garanție este disponibil în toate țările în care produsul este distribuit oficial de către Philips Consumer Electronics. În țările în care Philips Consumer Electronics nu distribuie produsul, centrul de service Philips local va încerca să furnizeze service (deși, este posibil să apară întârzieri, dacă manualele tehnice și piesele de schimb nu sunt disponibile imediat).

### **De unde POT AFLA INFORMAȚII SUPLIMENTARE?**

Pentru informații suplimentare, contactați Centrul de asistență pentru clienți Philips, la numerele de telefon(877) 835-1838 (numai pentru clienții S.U.A.) sau (919) 573-7855.

### **Înainte de a solicita service...**

Consultați manualul utilizatorului înainte de a solicita service. Reglările controalelor prezentate în acest manual vă pot scuti de un apel la centrul de service.

**PENTRU A OBȚINE SERVICE ÎN S.U.A., PUERTO RICO SAU INSULELE VIRGINE (S.U.A.)...**

Contactați Centrul de asistență pentru clienți Philips la numerele de telefon menționate mai jos, pentru asistență pentru produs și proceduri legate de furnizarea service-ului:

Centrul de asistență pentru clienți Philips (877) 835-1838 sau (919) 573-7855

(În S.U.A., Puerto Rico și Insulele Virgine S.U.A., toate garanțiile implicite, inclusiv garanțiile implicite de vandabilitate și adecvare pentru un anumit scop, sunt limitate la durata acestei garanții exprese. Dar, deoarece unele state nu permit limitări ale duratei pentru garanția implicită, este posibil ca această limitare să nu se aplice în cazul dvs.)

### **PENTRU A OBȚINE SERVICE ÎN PERIOADA DE GARANȚIE ÎN CANADA...**

Contactați compania Philips la numărul: (800) 479-6696

Depozitul Philips Canada și toate centrele de service autorizate ale acestuia oferă componente și manoperă gratuite timp de trei ani.

(În Canada, această garanție este oferită în locul tuturor celorlalte tipuri de garanții. Nu există alte garanții exprese sau implicite, inclusiv garanții implicite de vandabilitate sau de adecvare pentru un anumit scop. Compania Philips nu este responsabilă în nici un caz pentru eventualele daune directe, indirecte, speciale, incidentale sau subsidiare, indiferent de modul în care survin, chiar dacă este înștiințată de posibilitatea apariției unor astfel de daune.)

**REȚINEȚI...** Notați mai jos numerele de model și de serie înscrise pe produs.

NR. DE MODEL \_\_\_\_\_

NR. DE SERIE \_\_\_\_\_

Această garanție vă conferă anumite drepturi legale. Puteți beneficia și de alte drepturi, în funcție de stat/provincie.

Înainte de a contacta compania Philips, pregătiți următoarele informații, astfel încât problema dvs. să poată fi soluționată rapid.

- Numărul modelului Philips
- Numărul de serie Philips
- Data achiziției (Este posibil să vă fie solicitată o copie a documentului de achiziție.)
- tipul de procesor al calculatorului:
  - o Nume CUP și placă grafică și versiune driver
  - o Sistemul de operare
  - o Aplicația utilizată
- Alte carduri instalate  
Disponibilitatea următoarelor informații ajută și la rapiditatea procesării solicitării dumneavoastră:
- Documentul doveditor pentru achiziție, pe care să fie menționate: data achiziționării, numele dealerului, modelul și seria produsului.
- Adresa completă la care trebuie livrat modelul înlocuitor.

### **Un simplu apel telefonic**

Birourile de relații cu publicul Philips se pot găsi peste tot în lume. În SUA, puteți contacta serviciul service Philips de luni până vineri, între 8:00 AM-9:00 PM Eastern Time (ET) și sâmbătă între orele 10:00 AM-5:00 PM ET folosind unul dintre numerele de telefon de contact.

Pentru mai multe informații și alte produse Philips, vizitați site-ul nostru Web la adresa:

Website: <http://www.philips.com>

## Garanția internațională

Stimate client,

Vă mulțumim pentru achiziționarea acestui produs Philips, care a fost proiectat și fabricat la cele mai înalte standarde de calitate.

Dacă se întâmplă ceva cu acest produs, Philips garantează înlocuirea componentelor și manoperă gratuite, indiferent de țara în care produsul este reparat, pe o perioadă de 12 luni de la data achiziției. Această garanție internațională Philips vine în completarea obligațiilor de garanție națională față de dvs. Această garanție completează obligațiile distribuitorilor și companiei Philips din țara de achiziție și nu afectează drepturile dvs. statutare de client.

Garanția Philips se aplică dacă produsul este manevrat corespunzător și utilizat în scopul pentru care a fost proiectat, în conformitate cu instrucțiunile de operare și dacă este prezentată factura sau chitanța în original, care să ateste data achiziției, numele distribuitorului, numărul produsului și numărul modelului.

Garanția Philips nu se aplică dacă:

- documentele au fost modificate în orice mod sau au devenit ilizibile;
- numerele de pe produs (numărul produsului și numărul modelului) au fost modificate, șterse, eliminate sau au devenit ilizibile;
- au fost executate reparații, modificări sau alterări ale produsului de către centre de service sau persoane neautorizate;
- au fost cauzate daune prin accidente, inclusiv, dar fără a se limita la accidente prin descărcări electrice, inundații, incendii, utilizare necorespunzătoare sau neglijență.

Rețineți că produsul nu este considerat defect în conformitate cu această garanție, dacă sunt necesare modificări astfel încât acesta să corespundă standardelor tehnice locale sau naționale din țări pentru care produsul nu a fost proiectat și/sau fabricat inițial. Din acest motiv, este necesară verificarea compatibilității produsului cu țara în care urmează a fi utilizat.

În cazul în care produsul dvs. Philips nu funcționează corespunzător sau este defect, contactați distribuitorul Philips. Dacă aveți nevoie de service atunci când vă aflați în altă țară, Serviciul de asistență pentru clienți Philips din țara respectivă (ale cărui numere de telefon și de fax le puteți găsi în această broșură) vă poate furniza adresa unui distribuitor local.

Pentru a evita eventualele inconveniențe, vă recomandăm să citiți cu atenție instrucțiunile de operare înainte de a contacta distribuitorul. Dacă aveți întrebări la care distribuitorul nu vă poate răspunde sau orice alte întrebări, contactați telefonic Centrele de informare pentru clienți Philips sau consultați Website: <http://www.philips.com>



---

# 7 Depanare și întrebări frecvente

---

## 7.1 Depanare

Această pagină tratează probleme care pot fi corectate de un utilizator. Dacă problema persistă în continuare după ce ați încercat aceste soluții, contactați reprezentantul de service pentru clienți Philips.

### 1 Probleme obișnuite

#### Fără imagine (LED-ul de alimentare este stins)

- Verificați conectarea cablului de alimentare la priza electrică și în spatele monitorului.
- Mai întâi, verificați dacă butonul de pornire din fața monitorului este în poziția oprit (OFF), apoi apăsați-l în poziția pornit (ON).

#### Fără imagine (LED-ul de alimentare este verde)

- Verificați dacă computerul este pornit.
- Verificați conectarea corectă a cablului de semnal la computerul dvs.
- verificați dacă cablul monitorului are pini îndoiți pe partea de conectare. Dacă da, reparați sau înlocuiți cablul.
- Funcția Energy Saving (economisire energie) poate fi activată

#### Pe ecran apare



- Verificați conectarea corectă a cablului monitorului la computerul dvs. (Consultați, de asemenea, Ghidul de configurare rapidă).
- Verificați dacă cablul monitorului are pini îndoiți.
- Verificați dacă computerul este pornit.

---

#### Butonul AUTOMAT nu funcționează

- Funcția Auto este aplicabilă doar în mod VGA-Analogic. În cazul în care nu sunteți mulțumit de rezultate, puteți face ajustările manual din meniul OSD.

#### ⊖ Observație

Funcția Auto nu se aplică în modul DVI-digital deoarece nu este necesară.

#### Semne vizibile de fum sau scântei

- Nu executați niciunul dintre pașii de depanare
- Deconectați imediat pentru siguranță monitorul de la sursa principală de alimentare
- Contactați imediat serviciul clienți ai Philips.

### 2 Probleme cu imaginea

#### Imaginea nu este centrată

- Ajustați poziția imaginii utilizând funcția „Auto” din controalele principale OSD.
- Reglați poziția imaginii folosind Phase/Clock (fază/frecvență) din Setup (configurare) în OSD Main Controls (comenzi principale OSD). Această opțiune este validă doar în modul VGA.

#### Imaginea vibrează pe ecran

- Verificați fixarea corectă a cablului de semnal la placa grafică sau PC.

#### Apare o pâlpâire vertical



- Ajustați imaginea utilizând funcția „Auto” din controalele principale OSD.
- Eliminați barele verticale utilizând Phase/Clock (fază/frecvență) din Setup (configurare) în OSD Main Controls (comenzi principale OSD). Această opțiune este validă doar în modul VGA.

## Apare o pâlpâire orizontală



- Ajustați imaginea utilizând funcția „Auto” din controalele principale OSD.
- Eliminați barele verticale utilizând Phase/Clock (fază/frecvență) din Setup (configurare) în OSD Main Controls (comenzi principale OSD). Această opțiune este validă doar în modul VGA.

## Imaginea apare neclară, vagă sau prea întunecată

- Reglați contrastul și luminozitatea din afișajul de pe ecran.

## O "imagine arsă", "imagine persistentă" sau "imaginea fantomă" rămâne după oprirea alimentării.

- Afișarea neîntreruptă a imaginilor statice pe o perioadă extinsă de timp poate cauza "arderea", cunoscută și ca "persistența imaginii" sau "imaginea fantomă", pe ecranul dvs. "Imaginile remanente", "post-imaginile" sau "imaginile fantomă" reprezintă un fenomen binecunoscut în tehnologia ecranelor LCD. În majoritatea cazurilor, "imaginea remanentă" sau "post-imaginea" sau "imaginea fantomă" vor dispărea treptat într-un interval de timp după deconectarea de la alimentarea cu energie electrică.
- Activați întotdeauna un program screen saver cu mișcare când lăsați monitorul nesupravegheat.
- Activați întotdeauna o aplicație de reîmprospătare periodică a ecranului dacă monitorul dumneavoastră LCD va afișa conținut static imobil.
- Simptomele grave de "imagine remanentă" sau "post-imagine" sau "imagine fantomă" nu vor dispărea și nu pot fi reparate. Deteriorarea menționată mai sus nu este acoperită de garanție.

## Imaginea apare distorsionată. Textul este neclar sau cețos.

- Setați rezoluția de afișare a PC-ului la același mod cu rezoluția nativă recomandată a monitorului.

## Pe ecran apar puncte verzi, roșii, albastre întunecate și albe

- Punctele remanente sunt o caracteristică normală a cristalelor lichide utilizate în tehnologia actuală. Pentru mai multe detalii consultați politica referitoare la pixeli.

## Lumina "alimentare pornită" este prea puternică și deranjantă

- Puteți regla lumina "alimentare pornită" utilizând power LED (LED alimentare) din Setup (configurare) în OSD Main Controls (comenzi principale OSD).

## 3 Probleme legate de audio

### Fără sunet

- Verificați dacă cablul audio este conectat corect la PC și la monitor.
- Verificați dacă sonorul nu este cumva oprit. Apăsăți pe „Menu” (Meniu) din OSD, selectați „Audio”, apoi „Mute” (Fără sonor). Verificați dacă nu cumva este setată poziția „Off” (Dezactivat).
- Apăsăți pe „Volume” (Volum) din comenzile principale OSD pentru a regla volumul.

Pentru asistență suplimentară, consultați lista cu Centrele de informare a consumatorilor și contactați reprezentantul serviciului clienți Philips.

## 7.2 Întrebări frecvente SmartControl Lite

**Q1. Schimb monitorul de la un PC la altul și SmartControl devine inutilizabil, ce trebuie să fac?**

**Răsp.:** Reporniți PC-ul și verificați dacă SmartControl Lite funcționează. Dacă nu, va trebui să dezinstalați și să reinstalați SmartControl pentru a vă asigura că este instalat driverul corect.

**Q2. SmartControl Lite funcționa bine înainte, acum însă nu mai funcționează deloc, ce trebuie să fac?**

**Răsp.:** Dacă următoarele acțiuni au fost executate, s-ar putea să fie necesar ca driverul monitorului să fie reinstalat.

- Schimbați adaptorul grafic video cu altul
- Actualizați driverul video
- Activități în SO, precum service pack sau fișier de corecție
- Rulați Windows Update și actualizați driver monitor și/sau video
- Windows a pornit cu monitorul oprit sau deconectat.

Pentru a afla, faceți clic dreapta pe My Computer (calculatorul meu) și faceți clic pe Properties (proprietăți)->Hardware-> Device Manager (manager de dispozitive). Dacă "Plug and Play Monitor" apare sub Monitor, atunci trebuie să reinstalați. Este necesar doar să dezinstalați SmartControl Lite și să îl reinstalați.

**Q3. După instalarea SmartControl Lite, atunci când fac clic pe fila SmartControl Lite, nu se afișează nimic nici după câteva secunde**

**sau se afișează un mesaj de eroare, ce s-a întâmplat?**

**Răsp.:** Este posibil ca adaptorul grafic să nu fie compatibil cu SmartControl Lite. Dacă adaptorul grafic aparține unora dintre mărcile menționate mai sus, încercați să descărcați cel mai actualizat driver al adaptorului grafic de pe site-ul web al companiilor corespunzătoare. Instalați driverul. Dezinstalați SmartControl Lite și reinstalați-l.

Dacă acesta încă nu funcționează, ne pare rău, dar adaptorul grafic nu este acceptat. Vizitați site-ul Web Philips și verificați dacă este disponibil un driver Lite .

**Q4. Atunci când fac clic pe Product Information (informații produs), sunt afișate doar informații parțiale, ce s-a întâmplat?**

**Răsp.:** S-ar putea ca driverul adaptorului plăcii dvs. grafice să nu fie versiunea cea mai actualizată care suportă complet interfața DDC/CI. Încercați să descărcați cel mai actual driver de adaptor grafic de pe site-ul web al companiilor corespunzătoare. Instalați driverul. Dezinstalați SmartControl Lite și reinstalați-l.

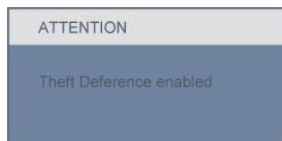

**Q5. Mi-am uitat PIN-ul pentru funcția Theft Deterrence (anti-furt). Ce pot să fac?**

**Răsp.:** Centrul de service Philips are dreptul de a solicita o identificare și o autorizație legale, în scopul stabilirii proprietarului monitorului.

---

### 7.3 Întrebări frecvente generale

**Q1: Când instalez monitorul ce trebuie să fac dacă apare ecranul 'Cannot display this video mode (acest mod video nu poate fi afișat)'?**

**Răsp.:** Rezoluția recomandată pentru Philips 21.5": 1920x1080 la 60 Hz.

- Deconectați toate cablurile, apoi conectați PC-ul dvs. la monitorul pe care l-ați utilizat anterior.
- În meniul Start al Windows, selectați Settings (setări)/Control Panel (panou de control). În fereastra Control Panel, selectați pictograma Display (afișaj). În Display Control Panel, selectați fila 'Settings'. În fila setări, în caseta cu eticheta 'desktop area' (zonă desktop), deplasați bara de glisare la 1920x1080 pixeli (21.5").
- Deschideți 'Advanced Properties' (proprietăți avansate) și setați Refresh Rate (rata de înprospătare) la 60 Hz, apoi faceți clic pe OK.
- Reporniți computerul și repetați pasul 2 și 3 pentru a verifica dacă PC-ul dvs. este setat la 1920x1080 la 60 Hz (21.5").
- Opriți computerul, deconectați monitorul vechi și reconectați monitorul dvs. LCD Philips.
- Porniți monitorul și apoi porniți PC-ul.

**Q2: Care este rata de reînprospătare recomandată pentru monitorul LCD?**

**Răsp.:** Rata de reînprospătare recomandată pentru monitoare LCD este 60 Hz. În caz de orice perturbări pe ecran, o puteți seta până la 75 Hz pentru a vedea dacă elimină perturbarea.

**Q3: Ce sunt fișierele .inf și .icm de pe CD-ROM? Cum instalez driverele (.inf și .icm)?**

**Răsp.:** Acestea sunt fișiere driver pentru monitorul dvs. Urmați instrucțiunile din manualul dvs. de utilizator pentru a instala driverele. Computerul dvs. vă poate solicita drivere pentru monitor (fișiere .inf și .icm) sau un disc cu drivere atunci când instalați pentru prima dată monitorul. Urmați instrucțiunile pentru a introduce (CD-ROM însoțitor) inclus în acest pachet. Driverele pentru monitor (fișiere .inf și .icm) vor fi instalate automat.

**Q4: Cum reglez rezoluția?**

**Răsp.:** Placa video/driverul grafic și monitorul determină împreună rezoluțiile disponibile. Puteți selecta rezoluția dorită în Windows® Control Panel cu "Display properties" (proprietăți afișaj).

**Q5: Ce se întâmplă dacă mă încurc atunci când efectuez reglarea monitorului din meniul OSD?**

**Răsp.:** Apăsați butonul OK, apoi selectați 'Reset' pentru a reapela toate setările originale din fabrică.

**Q6: Este ecranul LCD rezistent la zgârieturi?**

**Răsp.:** În general, se recomandă ca suprafața panoului să nu fie supusă șocurilor excesive și să fie protejată de obiecte ascuțite sau tăioase. Atunci când manipulați monitorul, asigurați-vă că nu este aplicată forță sau presiune pe suprafața panoului. Acest lucru poate afecta condițiile de garanție.

**Q7: Cum trebuie să curăț suprafața panoului LCD?**

**Răsp.:** Pentru curățare normală, folosiți o cârpă curată, moale. Pentru curățire extensivă, folosiți alcool izopropilic. Nu utilizați alți solvenți precum alcoolul etilic, etanolul, acetona, hexanul etc.

**Q8: Pot să schimb setarea culorii monitorului meu?**

**Răsp.:** Da, puteți să schimbați setarea culorilor prin comenzile OSD conform următoarei proceduri,

- Apăsați pe „OK” pentru afișarea meniului OSD (meniu de afișare pe ecran)
- Apăsați pe „Down Arrow” (Săgeată în jos) pentru a selecta opțiunea „Color” (Culoare), apoi apăsați pe OK pentru a introduce cele trei setări de culoare prezentate în continuare.

1. Color Temperature (temperatură culoare); cele șase setări sunt 5000K, 6500K, 7500K, 8200K, 9300K și 11500K. Cu setările din intervalul 5000K imaginea pare 'caldă', cu o nuanță de culoare roșu-alb, în timp ce temperatura 11500K redă o 'nuanță rece, albastru-alb'.
2. sRGB; aceasta este o setare standard pentru asigurarea schimbului corect de culori între diferite dispozitive (de ex. camere digitale, monitoare, imprimante, scanere etc)
3. User Define (definit de utilizator); utilizatorul poate alege setarea de culoare preferată prin reglarea culorilor roșu, verde și albastru.

**⊖ Observație:**

O măsurare a culorii luminii radiate de un obiect în timp ce este încălzit. Această măsurare este exprimată pe scară absolută, (grade Kelvin). Temperaturi Kelvin mai mici precum 2004K reprezintă roșul; temperaturi mai mari precum 9300K sunt albastrul. Temperatura neutră este alb, la 6504K.

**Q9: Monitorul LCD Philips poate fi montat pe perete?**

**Răsp.:** Da. Monitoarele LCD Philips au această caracteristică opțională. Patru orificii de montare VESA standard de pe capacul spate permit utilizatorului să monteze monitorul Philips pe majoritatea suporturilor standard sau accesoriilor VESA. Vă recomandăm ca pentru informații suplimentare să contactați reprezentanții de vânzări Philips.

**Q10: Pot conecta monitorul meu LCD la orice PC, stație de lucru sau Mac?**

**Răsp.:** Da. Toate monitoarele Philips LCD sunt complet compatibile cu PC-urile, Mac-urile și stațiile de lucru standard. S-ar putea să aveți nevoie de un adaptor de cablu pentru a conecta monitorul la sistemul Mac. Vă recomandăm să contactați reprezentantul de vânzări Philips pentru mai multe informații.

**Q11: Monitoarele LCD Philips sunt Plug-and-Play?**

**Răsp.:** Da, monitoarele sunt compatibile Plug-and-Play cu Windows 7, Vista, XP, NT, Mac OSX și Linux.

**Q12: Ce tehnologie pentru unghi larg de vizualizare este disponibilă?**

**Răsp.:** În mod curent, panourile de tip IPS oferă cel mai bun raport de contrast, în comparație cu tehnologia MVA sau PVA. Panourile TN au fost îmbunătățite de-a lungul anilor, dar în continuare panoul IPS este net superior panoului TN.

**Q13: Ce este aderența imaginii sau arderea imaginii sau persistența imaginii sau imaginea fantomă la panourile LCD?**

**Răsp.:** Afișarea neîntreruptă a imaginilor statice pe o perioadă extinsă de timp poate cauza "arderea", cunoscută și ca "persistența imaginii" sau "imaginea fantomă", pe ecranul dvs. "Imaginile remanente", "post-imaginile" sau "imaginile fantomă" reprezintă un fenomen binecunoscut în tehnologia ecranelor LCD. În majoritatea cazurilor, "imaginea arsă" sau "persistența imaginii" sau "imaginea fantomă" va dispărea gradat într-o perioadă de timp după ce alimentarea este oprită. Activați întotdeauna un program screen saver cu mișcare când lăsați monitorul nesupravegheat. Activați întotdeauna o aplicație de reîmprospătare periodică a ecranului dacă monitorul dumneavoastră LCD va afișa conținut static imobil.

 **Avertisment**

Simptomele grave de "ardere" sau "persistență a imaginii" sau "imagine fantomă" nu vor dispărea și nu pot fi reparate. Deteriorarea menționată mai sus nu este acoperită de garanție.

**Q14: De ce ecranul meu nu afișează text clar și caracterele afișate nu sunt uniforme?**

**Răsp.:** Monitorul dvs. LCD funcționează cel mai bine la rezoluția nativă de 1920x1080 la 60 Hz. Pentru cea mai bună afișare utilizați această rezoluție.



2010 © Koninklijke Philips Electronics N.V. Toate drepturile rezervate.

Philips și emblema ecuson Philips sunt mărci înregistrate ale Koninklijke Philips Electronics N.V. și sunt utilizate sub licență de către Koninklijke Philips Electronics N.V.

Specificațiile tehnice pot fi modificate fără preaviz.

Versiune: M2221VE1T